

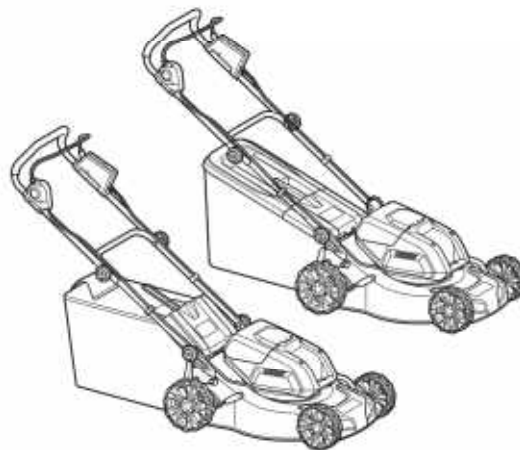

EN	Cordless Lawn Mower	INSTRUCTION MANUAL	8
ZHCN	充电式草坪修剪机	使用说明书	20
ID	Mesin Pemotong Rumput Tanpa Kabel	PETUNJUK PENGGUNAAN	33
VI	Máy Cắt Cỏ Dây Cắm Tay Hoạt Động Bằng Pin	TÀI LIỆU HƯỚNG DẪN	47
TH	เครื่องตัดหญ้าไร้สาย	คู่มือการใช้งาน	59

## DLM460



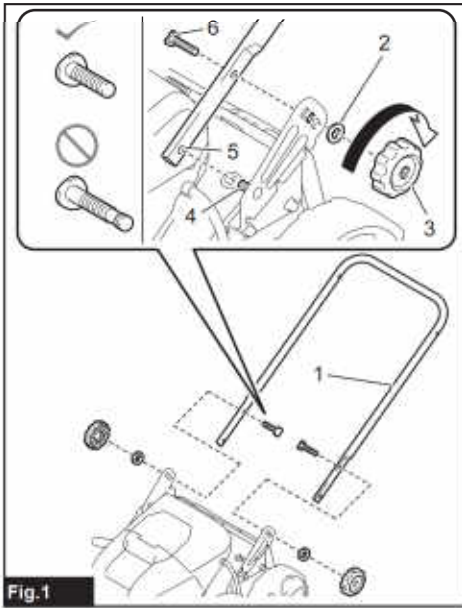

Fig.1

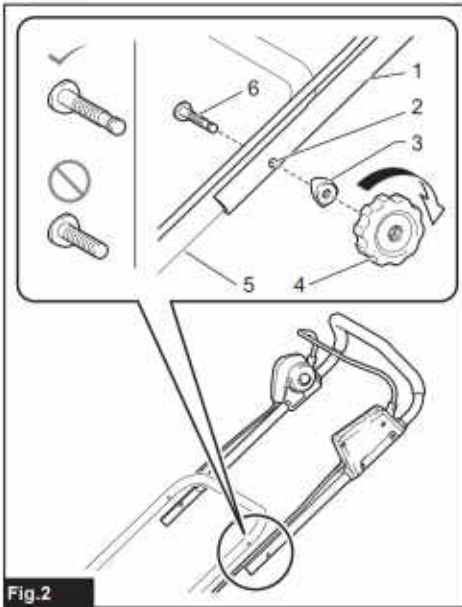

Fig.2

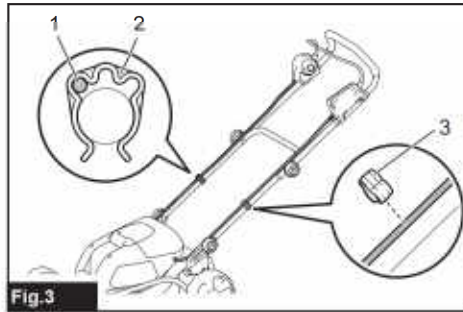

Fig.3

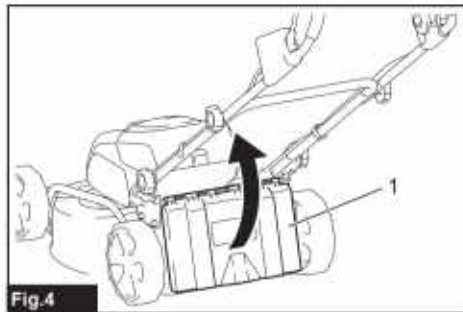

Fig.4

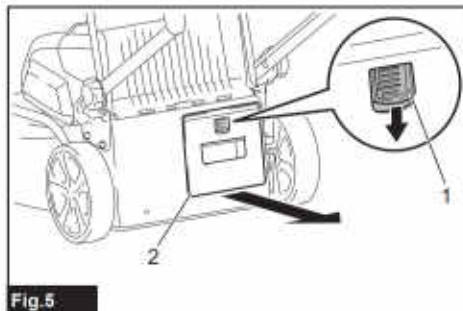

Fig.5

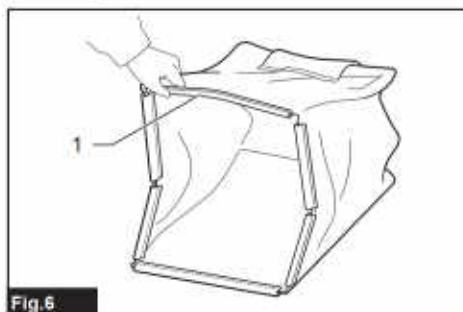

Fig.6

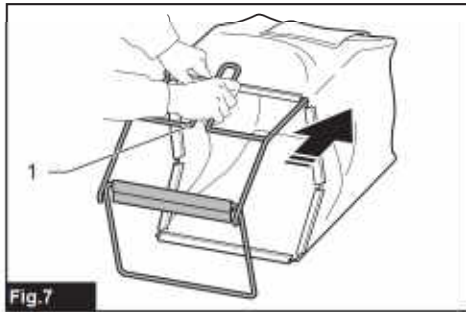

Fig. 7

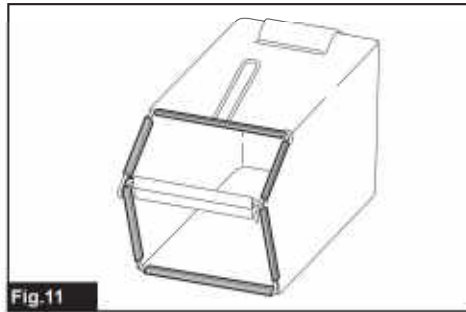

Fig. 11

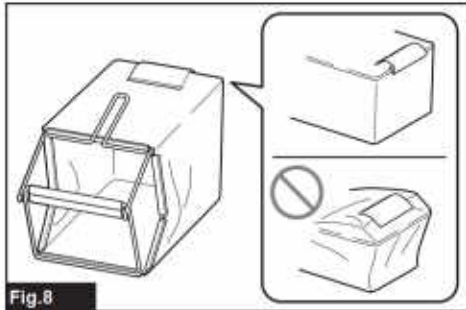

Fig. 8

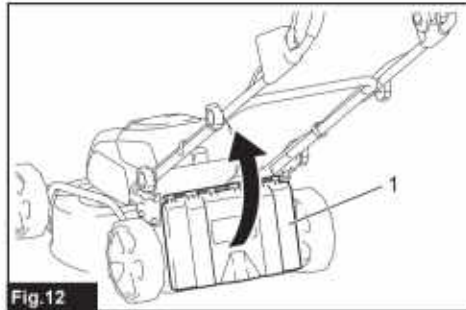

Fig. 12

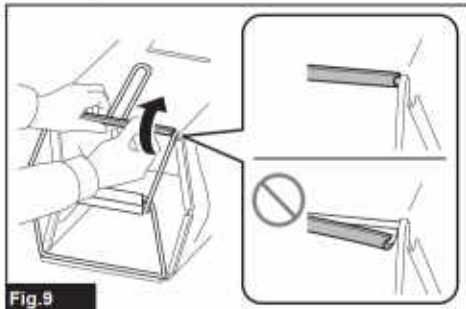

Fig. 9

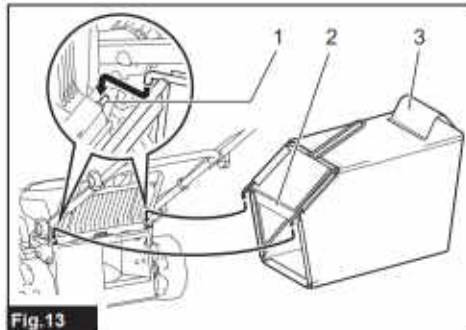

Fig. 13

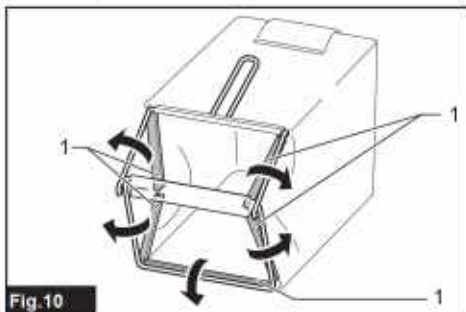

Fig. 10

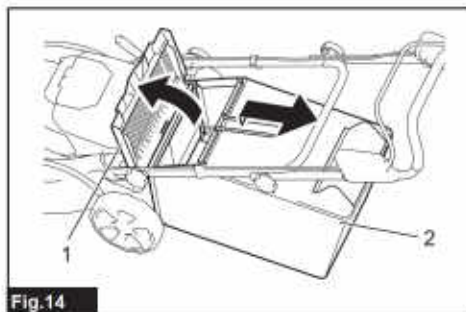

Fig. 14

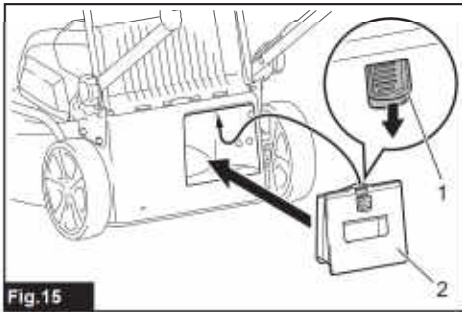

Fig. 15

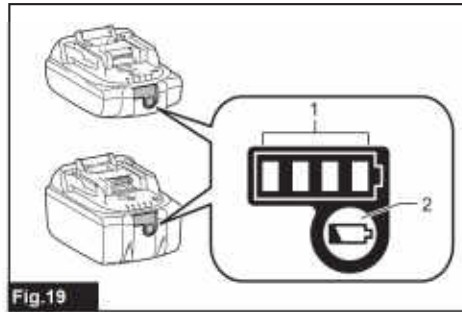

Fig. 19

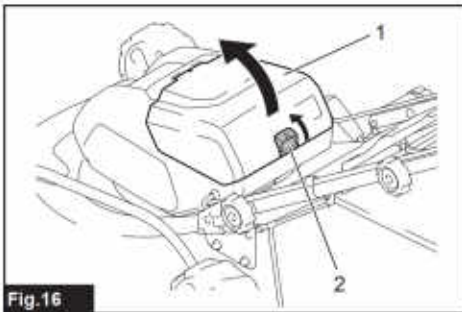

Fig. 16

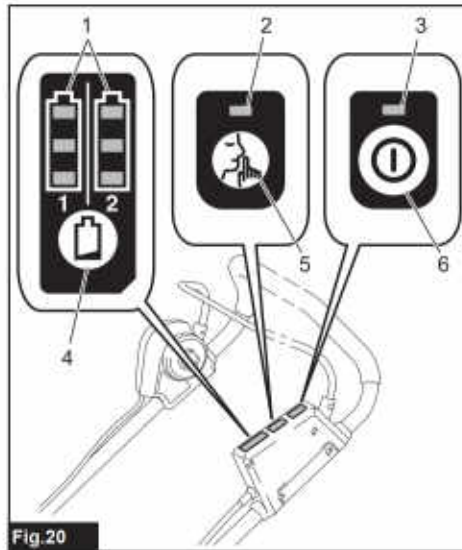

Fig. 20

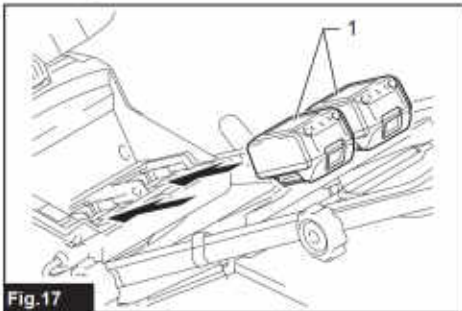

Fig. 17

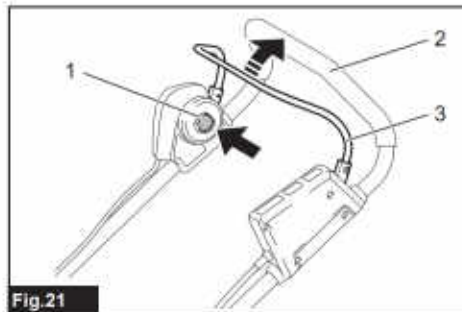

Fig. 21

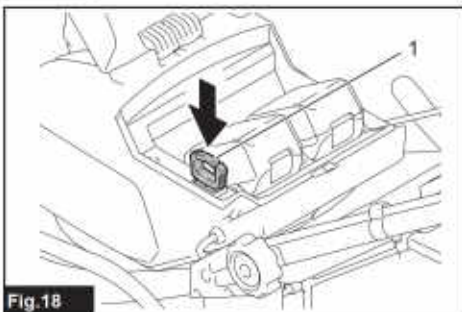
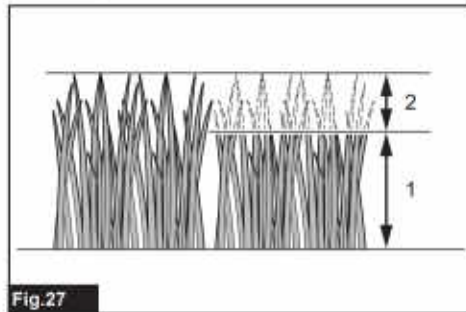
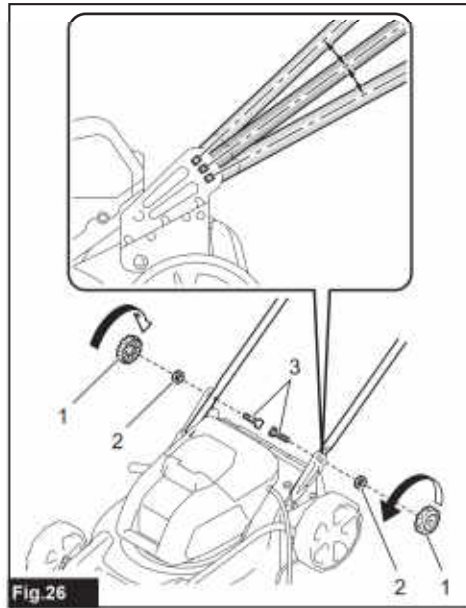
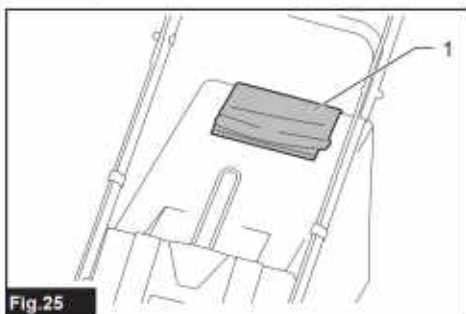
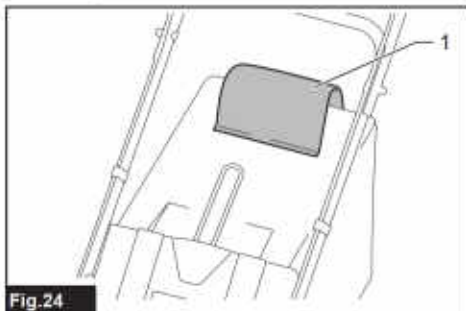
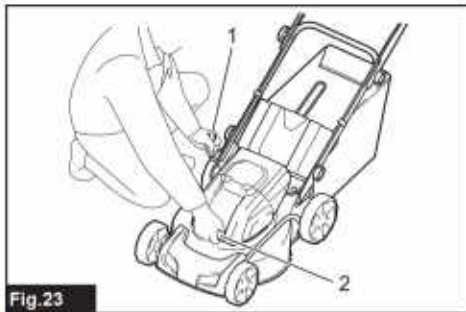
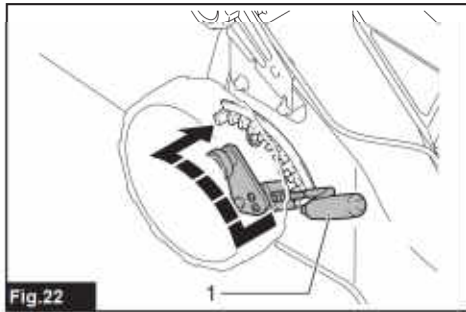

Fig. 18



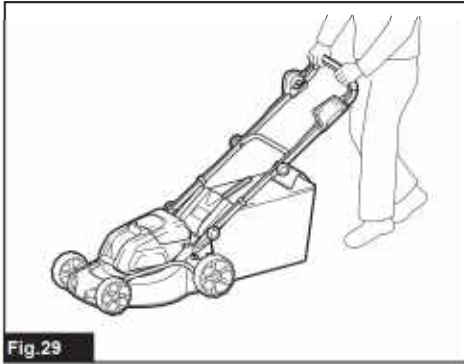

Fig.29

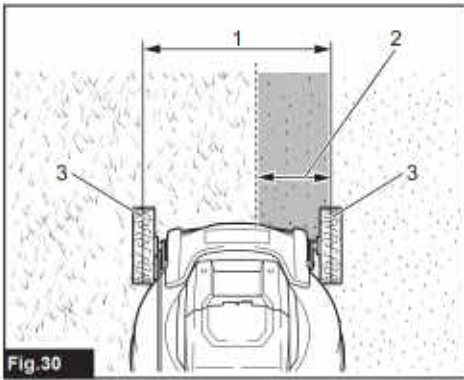

Fig.30

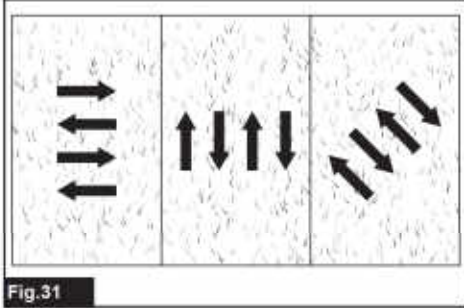

Fig.31

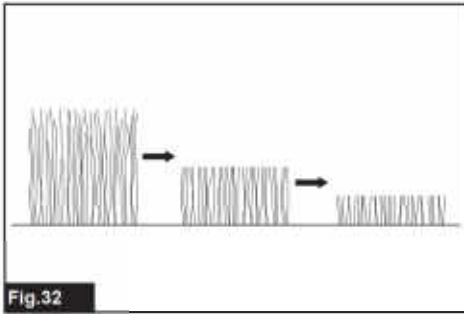

Fig.32

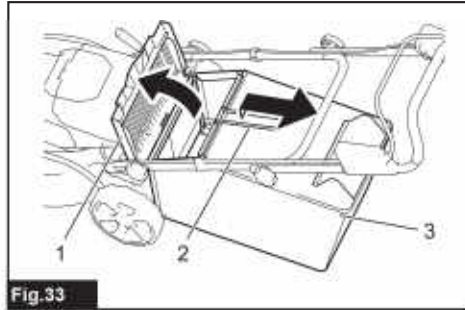

Fig.33

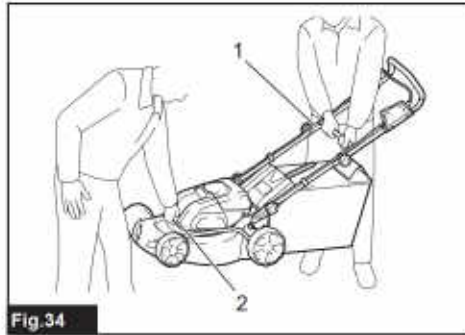

Fig.34

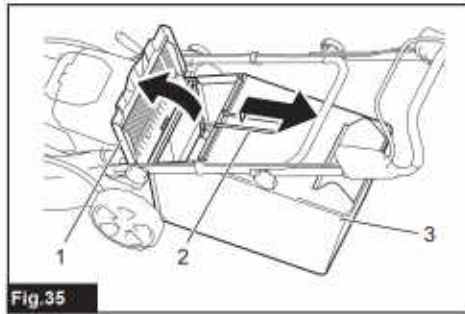
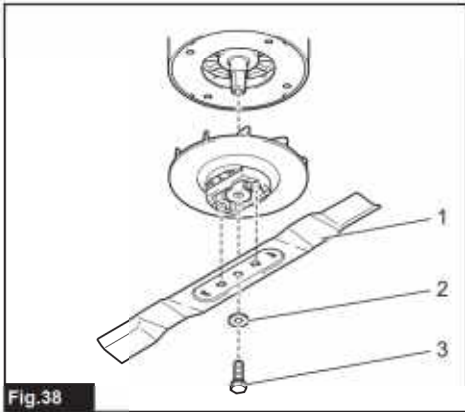
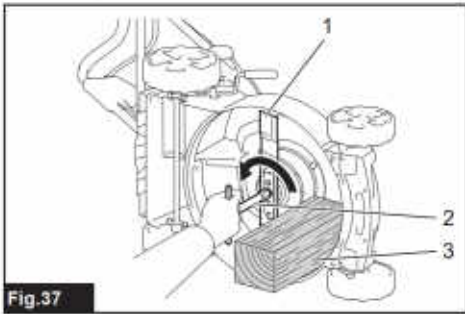
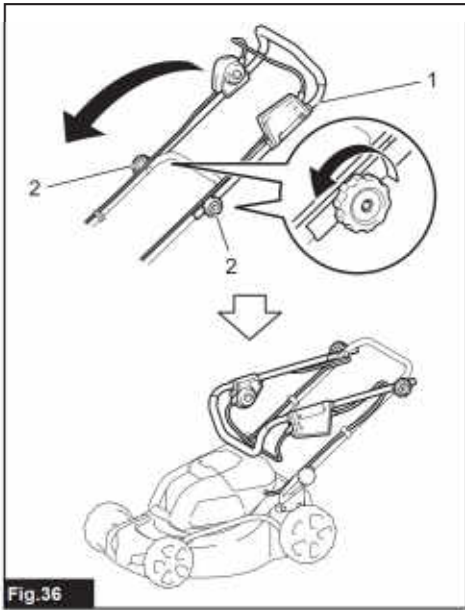

Fig.35



## ENGLISH (Original instructions)

### SPECIFICATIONS

<b>Model:</b>		<b>DLM460</b>
Mowing width (blade diameter)		460 mm
No load speed		2,500 min <sup>-1</sup>
Maximum speed		3,300 min <sup>-1</sup>
Part number of replacement mower blade		199367-2 / 1910N1-8
Dimensions (L x W x H)	during operation	L: 1,319 mm to 1,518 mm W: 532 mm H: 879 mm to 1,138 mm
	when stored (without grass basket)	L: 1,004 mm to 1,125 mm W: 532 mm H: 533 mm to 713 mm
Rated voltage		D.C. 36 V
Net weight		25.4 - 27.6 kg
Protection degree		IPX4

- Due to our continuing program of research and development, the specifications herein are subject to change without notice.
- Specifications may differ from country to country.
- The weight may differ depending on the attachment(s), including the battery cartridge. The lightest and heaviest combinations, according to EPTA-Procedure 01/2014, are shown in the table.

### Applicable battery cartridge and charger

Battery cartridge	BL1815N / BL1820B / BL1830B / BL1840B / BL1850B / BL1860B
Charger	DC18RC / DC18RD / DC18RE / DC18SD / DC18SE / DC18SF / DC18SH / DC18WC





- Some of the battery cartridges and chargers listed above may not be available depending on your region of residence.





**⚠ WARNING: Only use the battery cartridges and chargers listed above.** Use of any other battery cartridges and chargers may cause injury and/or fire.

**⚠ WARNING: Do not use a corded power supply such as battery adapter or portable power pack with this machine.** The cable of such power supply may hinder the operation and result in personal injury.

### Symbols

The followings show the symbols which may be used for the equipment. Be sure that you understand their meaning before use.

	Take particular care and attention.
	Read instruction manual.
	Danger, be aware of thrown objects.
	The distance between the tool and bystanders must be at least 15 m.
	Never put your hands and feet near the mower blade under the mower. Mower blades continue to rotate after the motor is switched off.

	Remove the lock key before inspecting, adjusting, cleaning, servicing, leaving and storing the mower.
	Warning: Disconnect battery before maintenance.
	Guaranteed sound power level according to EU Outdoor Noise Directive.
	Sound power level according to Australia NSW Noise Control Regulation.





Only for EU countries  
Due to the presence of hazardous components in the equipment, waste electrical and electronic equipment, accumulators and batteries may have a negative impact on the environment and human health. Do not dispose of electrical and electronic appliances or batteries with household waste!

In accordance with the European Directive on waste electrical and electronic equipment and on accumulators and batteries and waste accumulators and batteries, as well as their adaptation to national law, waste electrical equipment, batteries and accumulators should be stored separately and delivered to a separate collection point for municipal waste, operating in accordance with the regulations on environmental protection.

This is indicated by the symbol of the crossed-out wheeled bin placed on the equipment.

## Intended use

The machine is intended for lawn mowing.

# SAFETY WARNINGS

## General power tool safety warnings

**⚠ WARNING:** Read all safety warnings, instructions, illustrations and specifications provided with this power tool. Failure to follow all instructions listed below may result in electric shock, fire and/or serious injury.

## Save all warnings and instructions for future reference.

The term "power tool" in the warnings refers to your mains-operated (corded) power tool or battery-operated (cordless) power tool.

### Work area safety

1. **Keep work area clean and well lit.** Cluttered or dark areas invite accidents.
2. **Do not operate power tools in explosive atmospheres, such as in the presence of flammable liquids, gases or dust.** Power tools create sparks which may ignite the dust or fumes.
3. **Keep children and bystanders away while operating a power tool.** Distractions can cause you to lose control.

### Electrical safety

1. **Power tool plugs must match the outlet. Never modify the plug in any way. Do not use any adapter plugs with earthed (grounded) power tools.** Unmodified plugs and matching outlets will reduce risk of electric shock.
2. **Avoid body contact with earthed or grounded surfaces, such as pipes, radiators, ranges and refrigerators.** There is an increased risk of electric shock if your body is earthed or grounded.

3. **Do not operate the power tool in rain or wet conditions.** This may increase the risk of electric shock.
4. **Do not abuse the cord. Never use the cord for carrying, pulling or unplugging the power tool. Keep cord away from heat, oil, sharp edges or moving parts.** Damaged or entangled cords increase the risk of electric shock.
5. **When operating a power tool outdoors, use an extension cord suitable for outdoor use.** Use of a cord suitable for outdoor use reduces the risk of electric shock.
6. **If operating a power tool in a damp location is unavoidable, use a residual current device (RCD) protected supply.** Use of an RCD reduces the risk of electric shock.
7. **Power tools can produce electromagnetic fields (EMF) that are not harmful to the user.** However, users of pacemakers and other similar medical devices should contact the maker of their device and/or doctor for advice before operating this power tool.

### Personal safety

1. **Stay alert, watch what you are doing and use common sense when operating a power tool. Do not use a power tool while you are tired or under the influence of drugs, alcohol or medication.** A moment of inattention while operating power tools may result in serious personal injury.
2. **Use personal protective equipment. Always wear eye protection.** Protective equipment such as a dust mask, non-skid safety shoes, hard hat or hearing protection used for appropriate conditions will reduce personal injuries.
3. **Prevent unintentional starting. Ensure the switch is in the off-position before connecting to power source and/or battery pack, picking up or carrying the tool.** Carrying power tools with your finger on the switch or energising power tools that have the switch on invites accidents.
4. **Remove any adjusting key or wrench before turning the power tool on.** A wrench or a key left attached to a rotating part of the power tool may result in personal injury.
5. **Do not overreach. Keep proper footing and balance at all times.** This enables better control of the power tool in unexpected situations.
6. **Dress properly. Do not wear loose clothing or jewellery. Keep your hair and clothing away from moving parts.** Loose clothes, jewellery or long hair can be caught in moving parts.
7. **If devices are provided for the connection of dust extraction and collection facilities, ensure these are connected and properly used.** Use of dust collection can reduce dust-related hazards.
8. **Do not let familiarity gained from frequent use of tools allow you to become complacent and ignore tool safety principles.** A careless action can cause severe injury within a fraction of a second.

9. Always wear protective goggles to protect your eyes from injury when using power tools. The goggles must comply with ANSI Z87.1 in the USA, EN 166 in Europe, or AS/NZS 1336 in Australia/New Zealand. In Australia/New Zealand, it is legally required to wear a face shield to protect your face, too.



It is an employer's responsibility to enforce the use of appropriate safety protective equipments by the tool operators and by other persons in the immediate working area.

#### Power tool use and care

1. Do not force the power tool. Use the correct power tool for your application. The correct power tool will do the job better and safer at the rate for which it was designed.
2. Do not use the power tool if the switch does not turn it on and off. Any power tool that cannot be controlled with the switch is dangerous and must be repaired.
3. Disconnect the plug from the power source and/or remove the battery pack, if detachable, from the power tool before making any adjustments, changing accessories, or storing power tools. Such preventive safety measures reduce the risk of starting the power tool accidentally.
4. Store idle power tools out of the reach of children and do not allow persons unfamiliar with the power tool or these instructions to operate the power tool. Power tools are dangerous in the hands of untrained users.
5. Maintain power tools and accessories. Check for misalignment or binding of moving parts, breakage of parts and any other condition that may affect the power tool's operation. If damaged, have the power tool repaired before use. Many accidents are caused by poorly maintained power tools.
6. Keep cutting tools sharp and clean. Properly maintained cutting tools with sharp cutting edges are less likely to bind and are easier to control.
7. Use the power tool, accessories and tool bits etc. in accordance with these instructions, taking into account the working conditions and the work to be performed. Use of the power tool for operations different from those intended could result in a hazardous situation.

8. Keep handles and grasping surfaces dry, clean and free from oil and grease. Slippery handles and grasping surfaces do not allow for safe handling and control of the tool in unexpected situations.
9. When using the tool, do not wear cloth work gloves which may be entangled. The entanglement of cloth work gloves in the moving parts may result in personal injury.

#### Battery tool use and care

1. Recharge only with the charger specified by the manufacturer. A charger that is suitable for one type of battery pack may create a risk of fire when used with another battery pack.
2. Use power tools only with specifically designated battery packs. Use of any other battery packs may create a risk of injury and fire.
3. When battery pack is not in use, keep it away from other metal objects, like paper clips, coins, keys, nails, screws or other small metal objects, that can make a connection from one terminal to another. Shorting the battery terminals together may cause burns or a fire.
4. Under abusive conditions, liquid may be ejected from the battery; avoid contact. If contact accidentally occurs, flush with water. If liquid contacts eyes, additionally seek medical help. Liquid ejected from the battery may cause irritation or burns.
5. Do not use a battery pack or tool that is damaged or modified. Damaged or modified batteries may exhibit unpredictable behaviour resulting in fire, explosion or risk of injury.
6. Do not expose a battery pack or tool to fire or excessive temperature. Exposure to fire or temperature above 130 °C may cause explosion.
7. Follow all charging instructions and do not charge the battery pack or tool outside the temperature range specified in the instructions. Charging improperly or at temperatures outside the specified range may damage the battery and increase the risk of fire.

#### Service

1. Have your power tool serviced by a qualified repair person using only identical replacement parts. This will ensure that the safety of the power tool is maintained.
2. Never service damaged battery packs. Service of battery packs should only be performed by the manufacturer or authorized service providers.
3. Follow instruction for lubricating and changing accessories.

### Cordless lawnmower safety warnings

1. Do not use the lawnmower in bad weather conditions, especially when there is a risk of lightning. This decreases the risk of being struck by lightning.
2. Thoroughly inspect the area for wildlife where the lawnmower is to be used. Wildlife may be injured by the lawnmower during operation.

3. **Thoroughly inspect the area where the lawnmower is to be used and remove all stones, sticks, wires, bones, and other foreign objects.** Thrown objects can cause personal injury.
4. **Before using the lawnmower, always visually inspect to see that the blade and the blade assembly are not worn or damaged.** Worn or damaged parts increase the risk of injury.
5. **Check the grass catcher frequently for wear or deterioration.** A worn or damaged grass catcher may increase the risk of personal injury.
6. **Keep guards in place. Guards must be in working order and be properly mounted.** A guard that is loose, damaged, or is not functioning correctly may result in personal injury.
7. **Keep all cooling air inlets clear of debris.** Blocked air inlets and debris may result in overheating or risk of fire.
8. **While operating the lawnmower, always wear non-slip and protective footwear. Do not operate the lawnmower when barefoot or wearing open sandals.** This reduces the chance of injury to the feet from contact with the moving blade.
9. **While operating the lawnmower, always wear long trousers.** Exposed skin increases the likelihood of injury from thrown objects.
10. **Do not operate the lawnmower in wet grass. Walk, never run.** This reduces the risk of slipping and falling which may result in personal injury.
11. **Do not operate the lawnmower on excessively steep slopes.** This reduces the risk of loss of control, slipping and falling which may result in personal injury.
12. **When working on slopes, always be sure of your footing, always work across the face of slopes, never up or down and exercise extreme caution when changing direction.** This reduces the risk of loss of control, slipping and falling which may result in personal injury.
13. **Use extreme caution when reversing or pulling the lawnmower towards you. Always be aware of your surroundings.** This reduces the risk of tripping during operation.
14. **Do not touch blades and other hazardous moving parts while they are still in motion.** This reduces the risk of injury from moving parts.
15. **When clearing jammed material or cleaning the lawnmower, make sure all power switches are off and the battery pack is disconnected.** Unexpected operation of the lawnmower may result in serious personal injury.

## Additional safety warnings

### Training

1. **Read the instructions carefully. Be familiar with the controls and the proper use of the mower.**
2. **Never allow children or people unfamiliar with these instructions to use the mower. Local regulations can restrict the age of the operator.**
3. **Never operate the mower while people, especially children, or pets are nearby.**

4. **Keep in mind that the operator or user is responsible for accidents or hazards occurring to other people or their property.**

### Preparation

1. **Be sure the area is clear of other people before mowing. Stop mower if anyone enters the area.**
2. **Do not insert the lock key into mower until it is ready to be used.**
3. **Watch for holes, ruts, bumps, rocks, or other hidden objects.** Uneven terrain could cause a slip and fall accident. Tall grass can hide obstacles.
4. **Do not insert or remove the lock key in the rain.**

### Operation

1. **Stop the mower and remove the lock key, and make sure that all moving parts have come to a complete stop**
  - whenever you leave the mower;
  - before clearing blockages or unclogging chute;
  - before checking, cleaning or working on the mower.
2. **If the mower strikes a foreign object, follow these steps:**
  - **Stop the mower, release the switch lever and wait until the blade comes to a complete stop.**
  - **Remove the lock key and the battery cartridge.**
  - **Thoroughly inspect the mower for any damage.**
  - **Replace the blade if it is damaged in any way. Repair any damage before restarting and continuing to operate the mower.**
3. **If the mower starts to vibrate abnormally or you notice anything unusual, follow these steps immediately:**
  - **Stop the mower, release the switch lever and wait until the blade comes to a complete stop.**
  - **Remove the lock key and the battery cartridge.**
  - **Inspect for damage and replace or repair any damaged parts.**
  - **Check for and tighten any loose parts.**
4. **Never operate the mower with defective guards or shields, or without safety devices, for example deflectors and/or grass basket, in place.**
5. **Operate the mower only in daylight or in good artificial light.**
6. **Switch on the mower carefully according to instructions and with feet well away from the blade(s).**
7. **Take care against injury to feet and hands from the mower blades.**
8. **Stop the blade(s) if the mower has to be tilted for transportation when crossing surfaces other than grass, and when transporting the mower to and from the area to be used.**

9. Do not tilt the mower when switching on the motor, except if the mower has to be tilted for starting. In this case, do not tilt it more than absolutely necessary and lift only the part, which is away from the operator. Always ensure that both hands are in the operating position before returning the mower to the ground.
10. Do not put hands or feet near or under rotating parts. Keep clear of the discharge opening at all times.
11. Always keep a firm hold on the handle.
12. Don't grasp the exposed cutting blades or cutting edges when picking up or holding the mower.
13. Keep hands and feet away from rotating blades. Caution - Blades coast after the mower is switched off.
14. Never attempt to make cutting height adjustments while mower is running if the mower has cutting height adjustment feature.
15. Release switch lever and wait for blade rotation to stop before crossing driveways, walks, roads, and any gravel-covered areas. Also remove the lock key if you leave the mower, reach to pick up or remove something out of your way, or for any other reason that may distract you from what you are doing.
16. Do not start the mower when standing in front of the discharge opening.
17. Never direct discharged material toward anyone. Avoid discharging material against a wall or obstruction. Material may ricochet back toward the operator. Stop the blade when crossing gravel surfaces.
18. Do not pull the mower backwards unless absolutely necessary. When you are compelled to back the mower from a fence or other similar obstruction, look down and behind before and while moving backwards.
19. Shut the motor off and wait until the blade comes to a complete stop before removing the grass catcher. Beware that the blades coast after turn off.
20. When you use the machine on muddy ground, wet slope, or slippery place, pay attention to your footing.
21. Avoid working in poor environment where increased user fatigue is expected.
22. Do not use the machine in bad weather where visibility is limited. Failure to do so may cause fall or incorrect operation due to low visibility.
23. Do not submerge the machine into a puddle.
24. When wet leaves or dirt adhere to the suction mouth (ventilation window) due to rain, remove them.
25. Do not use the machine in the snow.
26. If the cut-off grass is wet, it is likely to be clogged inside of the machine. Check the condition of the machine regularly, and remove the adhered grass as necessary.
27. When operating the machine, pay attention to piping and wiring.

#### Maintenance and storage

1. Inspect and maintain the mower regularly.
2. Keep all nuts, bolts, and screws tight to be sure the equipment is in safe working condition.
3. Check the grass basket frequently for wear or deterioration. For storage, always make sure the grass basket is empty. Replace a worn grass basket with a new factory replacement for safety.
4. Use only the manufacturer genuine blades specified in this manual.
5. Be careful during adjustment of the mower to prevent entrapment of the fingers between moving blades and fixed parts of the mower.
6. Check the blade mounting bolt at frequent intervals for proper tightness.
7. Always allow the mower to cool down before storing.
8. When servicing the blades be aware that, even though the power source is switched off, the blades can still be moved.
9. Never remove or tamper with safety devices. Check their proper operation regularly. Never do anything to interfere with the intended function of a safety device or to reduce the protection provided by a safety device.
10. Do not leave the machine unattended outdoors in the rain.
11. Do not wash the machine with high pressure water.
12. When washing the machine, be sure to remove the battery and lock key and close the battery cover, and pour water toward the bottom of the machine to which the blade is attached.
13. When storing the machine, avoid direct sunlight and rain, and store it in a place where it does not get hot or humid.
14. Perform inspection or maintenance in a place where rain can be avoided.
15. After using the machine, remove the adhered dirt and dry the machine completely before storing. Depending on the season or the area, there is a risk of malfunction due to freezing.

#### Electrical and battery safety

1. Do not open or mutilate the battery(ies). Released electrolyte is corrosive and may cause damage to the eyes or skin. It may be toxic if swallowed.
2. Do not charge battery in rain, or in wet locations.
3. Do not charge the battery outdoors.
4. Do not handle charger, including charger plug, and charger terminals with wet hands.
5. Do not replace the battery in the rain.
6. Do not wet the terminal of battery with liquid such as water, or submerge the battery. Do not leave the battery in the rain, nor charge, use, or store the battery in a damp or wet place. If the terminal gets wet or liquid enters inside of battery, the battery may be short circuited and there is a risk of overheat, fire, or explosion.

7. After removing the battery from the machine or charger, be sure to attach the battery cover to the battery and store it in a dry place.
8. Do not replace the battery with wet hands.
9. Avoid dangerous environment. Don't use the machine in damp or wet locations or expose it to rain. Water entering the machine will increase the risk of electric shock.
10. If the battery cartridge gets wet, drain the water inside and then wipe it with a dry cloth. Dry the battery cartridge completely in a dry place before use.

## SAVE THESE INSTRUCTIONS.

**⚠WARNING:** DO NOT let comfort or familiarity with product (gained from repeated use) replace strict adherence to safety rules for the subject product. MISUSE or failure to follow the safety rules stated in this instruction manual may cause serious personal injury.

### Important safety instructions for battery cartridge

1. Before using battery cartridge, read all instructions and cautionary markings on (1) battery charger, (2) battery, and (3) product using battery.
2. Do not disassemble or tamper with the battery cartridge. It may result in a fire, excessive heat, or explosion.
3. If operating time has become excessively shorter, stop operating immediately. It may result in a risk of overheating, possible burns and even an explosion.
4. If electrolyte gets into your eyes, rinse them out with clear water and seek medical attention right away. It may result in loss of your eyesight.
5. Do not short the battery cartridge:
  - (1) Do not touch the terminals with any conductive material.
  - (2) Avoid storing battery cartridge in a container with other metal objects such as nails, coins, etc.
  - (3) Do not expose battery cartridge to water or rain.

A battery short can cause a large current flow, overheating, possible burns and even a breakdown.
6. Do not store and use the tool and battery cartridge in locations where the temperature may reach or exceed 50 °C (122 °F).
7. Do not incinerate the battery cartridge even if it is severely damaged or is completely worn out. The battery cartridge can explode in a fire.
8. Do not nail, cut, crush, throw, drop the battery cartridge, or hit against a hard object to the battery cartridge. Such conduct may result in a fire, excessive heat, or explosion.
9. Do not use a damaged battery.

10. The contained lithium-ion batteries are subject to the Dangerous Goods Legislation requirements.

For commercial transports e.g. by third parties, forwarding agents, special requirement on packaging and labeling must be observed. For preparation of the item being shipped, consulting an expert for hazardous material is required. Please also observe possibly more detailed national regulations.

Tape or mask off open contacts and pack up the battery in such a manner that it cannot move around in the packaging.

11. When disposing the battery cartridge, remove it from the tool and dispose of it in a safe place. Follow your local regulations relating to disposal of battery.
12. Use the batteries only with the products specified by Makita. Installing the batteries to non-compliant products may result in a fire, excessive heat, explosion, or leak of electrolyte.
13. If the tool is not used for a long period of time, the battery must be removed from the tool.
14. During and after use, the battery cartridge may take on heat which can cause burns or low temperature burns. Pay attention to the handling of hot battery cartridges.
15. Do not touch the terminal of the tool immediately after use as it may get hot enough to cause burns.
16. Do not allow chips, dust, or soil stuck into the terminals, holes, and grooves of the battery cartridge. It may cause heating, catching fire, burst and malfunction of the tool or battery cartridge, resulting in burns or personal injury.
17. Unless the tool supports the use near high-voltage electrical power lines, do not use the battery cartridge near high-voltage electrical power lines. It may result in a malfunction or breakdown of the tool or battery cartridge.
18. Keep the battery away from children.

## SAVE THESE INSTRUCTIONS.

**⚠CAUTION:** Only use genuine Makita batteries. Use of non-genuine Makita batteries, or batteries that have been altered, may result in the battery bursting causing fires, personal injury and damage. It will also void the Makita warranty for the Makita tool and charger.

### Tips for maintaining maximum battery life

1. Charge the battery cartridge before completely discharged. Always stop tool operation and charge the battery cartridge when you notice less tool power.
2. Never recharge a fully charged battery cartridge. Overcharging shortens the battery service life.
3. Charge the battery cartridge with room temperature at 10 °C - 40 °C (50 °F - 104 °F). Let a hot battery cartridge cool down before charging it.

- When not using the battery cartridge, remove it from the tool or the charger.
- Charge the battery cartridge if you do not use it for a long period (more than six months).

## ASSEMBLY

**⚠ WARNING:** Always be sure that the lock key and battery cartridge are removed before carrying out any work on the mower. Failure to remove the lock key and the battery cartridge may result in serious personal injury from accidental start-up.

**⚠ WARNING:** Never start the mower unless it is completely assembled. Operation of the machine in a partially assembled state may result in serious personal injury from accidental start-up.

### Installing the handle

**NOTICE:** When installing handles, position the cords so that they are not caught by anything between the handles. If the cord is damaged, the mower switch may not work.

- Attach the lower handle so that the holes in the handle fit in the protrusions on the mower body. Insert the bolts from inside, then attach washer A from outside, and then tighten the thumb nuts.

► Fig.1: 1. Lower handle 2. Washer A 3. Thumb nut 4. Protrusion 5. Hole 6. Bolt

- Align the hole in the lower handle with the hole in the upper handle, then insert the bolts from inside, then attach washer B from outside, and then tighten the thumb nuts.

► Fig.2: 1. Upper handle 2. Hole 3. Washer B 4. Thumb nut 5. Lower handle 6. Bolt

**⚠ CAUTION:** Hold the upper handle firmly so that it does not drop off your hand. Otherwise, the handle may fall and cause an injury.

- Attach holder A and holder B to the handle. Position the cords as shown in the figure.

► Fig.3: 1. Cord 2. Holder A 3. Holder B

**NOTE:** When attaching holder A, be sure to fix the cord with the holder as shown in the figure.

### Removing the mulching attachment

- Open the rear cover.
- Fig.4: 1. Rear cover
- Remove the mulching attachment while holding down the lever.
- Fig.5: 1. Lever 2. Mulching attachment

### Assembling the grass basket

- Pick up the upper clip of the grass basket.
- Fig.6: 1. Upper clip
- Insert the frame into the grass basket as far as it will go while holding the handle of the frame.
- Fig.7: 1. Handle

**NOTICE:** Do not insert the handle into the grass basket. Be sure to insert the frame along the stitch of the grass basket.

- Make sure that there is no sagging on the corners of the grass basket.
- Fig.8

- Open the upper clip, and attach it to the frame.
- Fig.9

- Attach all the other clips as shown in the figure. Make sure that all the clips are securely attached to the frame.

► Fig.10: 1. Clip

► Fig.11

### Installing the grass basket

- Open the rear cover.
- Fig.12: 1. Rear cover
- Hook the grass basket on the rod of the mower body as shown in the figure.
- Fig.13: 1. Rod 2. Guard 3. Grass basket

**NOTICE:** Make sure that the guard on the grass basket is facing downward. Otherwise, the grass basket may not catch all of cut-off grass.

### Attaching the mulching attachment

- Open the rear cover, and then remove the grass basket.
- Fig.14: 1. Rear cover 2. Grass basket
- Attach the mulching attachment while holding down the lever, and then release the lever to lock the mulching attachment.
- Fig.15: 1. Lever 2. Mulching attachment

## FUNCTIONAL DESCRIPTION

### Installing or removing battery cartridge

**CAUTION:** Always switch off the tool before installing or removing of the battery cartridge.

**CAUTION:** Hold the machine and the battery cartridge firmly when installing or removing battery cartridge. Failure to hold the tool and the battery cartridge firmly may cause them to slip off your hands and result in damage to the tool and battery cartridge and a personal injury.

**CAUTION:** Make sure that you lock the battery cover before use. Otherwise, mud, dirt, or water may cause damage to the product or the battery cartridge.

**CAUTION:** Always install the battery cartridge fully until the red indicator cannot be seen. If not, it may accidentally fall out of the tool, causing injury to you or someone around you.

**CAUTION:** Do not install the battery cartridge forcibly. If the cartridge does not slide in easily, it is not being inserted correctly.

**NOTE:** The tool does not work with only one battery cartridge.

#### To install the battery cartridge;

1. Pull up the locking lever, and then open the battery cover.

► Fig.16: 1. Battery cover 2. Locking lever

2. Align the tongue on the battery cartridge with the slot on the mower then slide the cartridge until it locks in place with a little click.

► Fig.17: 1. Battery cartridge

3. Insert the lock key in the place shown in the figure as far as it will go.

► Fig.18: 1. Lock key

4. Close the battery cover and push it until it is latched with the locking lever.

#### To remove the battery cartridge from the mower;

1. Pull up the battery cover locking lever and open the battery cover.

2. Pull out the battery cartridge from the mower while sliding the button on the front of the cartridge.

3. Pull out the lock key.

4. Close the battery cover.

### Tool / battery protection system

The tool is equipped with a tool/battery protection system. This system automatically cuts off power to the motor to extend tool and battery life. The tool will automatically stop during operation if the tool or battery is placed under one of the following conditions:

### Overload protection

When the battery is operated in a manner that causes it to draw an abnormally high current, the tool automatically stops and the main power lamp blinks in green. In this situation, turn the tool off and stop the application that caused the tool to become overloaded. Then turn the tool on to restart.

### Overheat protection

When the tool or battery is overheated, the tool stops automatically and the main power lamp lights up in red. In this case, let the tool and battery cool before turning the tool on again.

### Overdischarge protection

When the battery capacity is not enough, the tool stops automatically and the main power lamp blinks in red. In this case, remove the battery from the tool and charge the battery cartridges or change the battery cartridges to fully charged ones.

### Indicating the remaining battery capacity

#### Only for battery cartridges with the indicator

Press the check button on the battery cartridge to indicate the remaining battery capacity. The indicator lamps light up for a few seconds.

► Fig.19: 1. Indicator lamps 2. Check button

Indicator lamps			Remaining capacity
Lighted	Off	Blinking	
■ ■ ■ ■			75% to 100%
■ ■ ■ □			50% to 75%
■ ■ □ □			25% to 50%
■ □ □ □			0% to 25%
■ □ □ □	□ □ □ □		Charge the battery.
■ □ □ □	□ □ □ □	□ □ □ □	The battery may have malfunctioned.

**NOTE:** Depending on the conditions of use and the ambient temperature, the indication may differ slightly from the actual capacity.

**NOTE:** The first (far left) indicator lamp will blink when the battery protection system works.

## Control panel

The control panel has the main power switch, the mode switching button, and the indicator of remaining battery capacity.

- **Fig.20:** 1. Battery indicator 2. Mode switching lamp 3. Main power lamp 4. Check button 5. Mode switching button 6. Main power switch

## Main power switch

**WARNING:** Always turn off the main power switch when not in use.

To turn on the machine, press the main power switch. The main power lamp lights up in green. To turn off the machine, press the main power switch again.

**NOTE:** If the main power lamp lights up in red or blinks in red or green, refer to the instructions for tool/battery protection system.



**NOTE:** This machine employs the auto power-off function. To avoid unintentional start up, the main power switch will automatically shut down when the switch lever is not pulled for a certain period after the main power switch is turned on.

## Mode switching button

You can switch the operating mode by pressing the mode switching button. When the machine is turned on, the machine starts up in the normal mode. When you press the mode switching button, the machine shifts to the energy-saving mode and the mode switching lamp lights up in green. In the energy-saving mode, you can decrease the noise at mowing. When you press the mode switching button again, the machine returns to the normal mode.

## Indicating the remaining battery capacity

Press the check button to indicate the remaining battery capacities. The battery indicators correspond to each battery.

Battery indicator status		Remaining battery capacity
On	Off	
		50% - 100%
		20% - 50%
		0% - 20%

## Switch action

**WARNING:** Before installing the battery cartridge, always check to see that the switch lever actuates properly and returns to the original position when released. Operating a machine with a switch that does not actuate properly can lead to loss of control and serious personal injury.

**NOTE:** The mower does not start without pressing the switch button even the switch lever is pulled.

**NOTE:** Mower may not start due to the overload when you try to mow long or dense grass at a time. Increase the mowing height in this case.

This mower is equipped with the interlock switch and handle switch. If you notice anything unusual with either of these switches, stop operation immediately and have them checked by your nearest Makita Authorized Service Center.

1. Install the battery cartridges. Insert the lock key into the interlock switch and then close the battery cover.
2. Press the main power switch.
3. Press the switch button and hold it.
4. Grab the upper handle and pull the switch lever.

► **Fig.21:** 1. Switch button 2. Upper handle 3. Switch lever

**NOTE:** If the lock key is not inserted, the power lamp blinks in green when you pull the switch lever.

5. Release the switch button as soon as the motor starts running. The mower will continue to run until you release the switch lever.
6. Release the switch lever to stop the motor.

## Adjusting the mowing height

**WARNING:** Never put your hand or leg under the mower body when adjusting the mowing height.

**WARNING:** Always make sure that the lever fits in the groove properly before operation.

The mowing height can be adjusted in the range of between 20 mm and 75 mm.

Remove the lock key, and then pull the mowing height adjusting lever outward of the mower body and move it to your desired mowing height.

► **Fig.22:** 1. Mowing height adjusting lever

Hold the front grip with one hand, and then move the mowing height adjusting lever with the other hand.

► **Fig.23:** 1. Mowing height adjusting lever 2. Front grip

**NOTE:** The mowing height figures should be used just as a guideline. Depending on the conditions of the lawn or the ground, the actual lawn height may become slightly different from the set height.

**NOTE:** Try a test mowing of grass in a less conspicuous place to get your desired height.



## Grass level indicator

### Country specific

Grass level indicator shows the volume of mowed grass. When the grass basket is not full, the indicator floats while the blades are running.

► **Fig.24:** 1. Grass level indicator

When the grass basket is almost full, the indicator does not float while the blades are running. In this case, stop the operation immediately and empty the basket.

► **Fig.25:** 1. Grass level indicator

**NOTE:** This indicator is a rough guide. Depending on the conditions of inside of the basket, this indicator may not work properly.

## Adjusting the handle height

**CAUTION:** Before removing the bolts, hold the upper handle firmly. Otherwise, the handle may fall and cause an injury.

The handle height can be adjusted in three levels.

1. Loosen the thumb nuts of the lower handle, and then remove the bolts, washer, and thumb nuts.

► **Fig.26:** 1. Thumb nut 2. Washer 3. Bolt

2. Adjust the handle height.

3. Insert the bolts from inside, then attach washers from outside, and then tighten the thumb nuts.

## Using mulching attachment

The mulching attachment allows you to return the cut grass to the ground without gathering the cut grass in the grass basket. When you operate the machine with the mulching attachment, be sure to remove the grass basket.

**NOTICE:** When using the machine with the mulching attachment, make sure that the total length of grass after cutting is 30 mm or more, and the cut length is 15 mm or less.

► **Fig.27:** (1) 30 mm or more (2) 15 mm or less

## Electronic function

The machine is equipped with the electronic functions for easy operation.

- **Constant speed control**  
Electronic speed control for obtaining constant speed. Possible to get fine finish, because the rotating speed is kept constant even under load condition.
- **Soft start**  
The soft-start function minimizes start-up shock, and makes the machine start smoothly.

# OPERATION

## Mowing

**WARNING:** Before mowing, clear away sticks and stones from mowing area. Furthermore, clear away any weeds from mowing area in advance.

**WARNING:** Always wear the safety goggles or safety glasses with side shields when operating the mower.

**CAUTION:** If the cut grass or foreign object blocks up inside of the mower body, be sure to remove the lock key and battery cartridge and wear gloves before removing the grass or foreign object.

**NOTICE:** Use this machine for mowing lawn only. Do not mow weeds with this machine.

► **Fig.28**

Firmly hold the handle with both hands when mowing.

The mowing speed guideline is approximately 1 meter per 4 seconds.

► **Fig.29**

The center lines of the front wheels are guidelines to mowing width. Using the center lines as guidelines, mow in strips. Overlap by one half to one third the previous strip to mow the lawn evenly.

► **Fig.30:** 1. Mowing width 2. Overlapping area  
3. Center line

Change the mowing direction each time to prevent the grass grain pattern from forming in just one direction.

► **Fig.31**

Periodically check the grass basket for mowed grass. Empty the grass before it becomes full. Before every periodical check, be sure to stop the mower then remove the lock key and the battery cartridge.

**NOTE:** Using the mower with the grass basket full prevents smooth blade rotation and places an extra load on the motor, which may cause breakdown.

## Mowing a long-grass lawn

Do not try to cut long grass all at once. Instead, mow the lawn in steps. Leave a day or two between mowings until the lawn becomes evenly short.

► **Fig.32**

**NOTE:** Mowing long grass to a short length all at once may cause the grass to die. The cut grass may also block up inside of the mower body.

## Emptying the grass basket

**⚠ WARNING:** To reduce a risk of accident, regularly check the grass basket for any damage or weakened strength. Replace the grass basket if necessary.

1. Release the switch lever.
2. Remove the lock key.
3. Open the rear cover and take out the grass basket by holding the handle.  
▶ Fig.33: 1. Rear cover 2. Handle 3. Grass basket
4. Empty the grass basket.

## MAINTENANCE

**⚠ WARNING:** Always be sure that the lock key and battery cartridge are removed from the mower before storing or carrying the mower or attempting to perform inspection or maintenance.

**⚠ WARNING:** Always remove the lock key when the mower is not in use. Store the lock key in a safe place out of reach of children.

**⚠ WARNING:** Wear gloves when performing inspection or maintenance.

**⚠ WARNING:** Always wear the safety goggles or safety glasses with side shields when performing inspection or maintenance.

**NOTICE:** Never use gasoline, benzine, thinner, alcohol or the like. Discoloration, deformation or cracks may result.

To maintain product SAFETY and RELIABILITY, repairs, any other maintenance or adjustment should be performed by Makita Authorized or Factory Service Centers, always using Makita replacement parts.

### Maintenance

1. Remove the lock key and battery cartridges, and then close the battery cover.
2. Put the mower on its side and clean grass clippings accumulated on the underside of mower deck.
3. Pour water toward the bottom of the machine to which the blade is attached.

**NOTICE:** Do not wash the machine with high pressure water.

4. Check all nuts, bolts, knobs, screws, fasteners etc. for tightness.
5. Inspect moving parts for damage, breakage, and wear. Damaged or missing parts should be repaired or replaced.
6. Store the mower in a safe place out of the reach of children.

## Carrying the mower

When carrying the mower, hold the front grip and lower handle with two people as shown in the figure.

▶ Fig.34: 1. Lower handle 2. Front grip

## Storing

Store mower indoors in a cool, dry and locked place. Don't store the mower and charger in locations where the temperature may reach or exceed 40 °C (104 °F).

1. Open the rear cover and take out the grass basket by holding the handle.

▶ Fig.35: 1. Rear cover 2. Handle 3. Grass basket

2. Loosen the thumb nuts and fold the upper handle.

▶ Fig.36: 1. Upper handle 2. Thumb nut

## Removing or installing the mower blade

**⚠ WARNING:** Always remove the lock key and battery cartridge when removing or installing the blade. Failure to remove the lock key and battery cartridge may cause a serious injury.

**⚠ WARNING:** The blade coasts for a few seconds after releasing the switch. Do not start any operation until the blade comes to a complete stop.

**⚠ WARNING:** Always wear gloves when handling the blade.

**NOTICE:** When removing or installing the mower blade, use the box wrench included in the machine package.

### Removing the mower blade

1. Put the mower on its side so that the mowing height adjusting lever comes to the upper side.
2. To lock the blade, insert a lumber or similar into the mower.
3. Turn the bolt counterclockwise with the wrench.  
▶ Fig.37: 1. Mower blade 2. Wrench 3. Lumber
4. Remove the bolt, washer, mower blade in order.  
▶ Fig.38: 1. Mower blade 2. Washer 3. Bolt

## Installing the mower blade

To install the mower blade, take the removal procedure in reverse.

**⚠WARNING:** Install the mower blade carefully. It has a top/bottom facing. Place the blade so that the rotational direction arrow faces outward.

**⚠WARNING:** Tighten the bolt clockwise firmly to secure the blade.

**⚠WARNING:** Make sure that the mower blade and all the fixing parts are installed correctly and tightened securely.

**⚠WARNING:** When you replace the blades, always follow the instructions provided in this manual.

**NOTICE:** When tightening the bolt to install the mower blade, apply 19 - 29 N·m as tightening torque (the values are just for a reference).

## TROUBLESHOOTING

Before asking for repairs, conduct your own inspection first. If you find a problem that is not explained in the manual, do not attempt to dismantle the tool. Instead, ask Makita Authorized Service Centers, always using Makita replacement parts for repairs.

State of abnormality	Probable cause (malfunction)	Remedy
Mower does not start.	Two battery cartridges are not installed.	Install the charged battery cartridges.
	Battery problem (under voltage)	Recharge the battery cartridge. If recharging is not effective, replace battery cartridge.
	The lock key is not inserted.	Insert the lock key.
Motor stops running after a little use.	Battery's charge level is low.	Recharge the battery cartridge. If recharging is not effective, replace battery cartridge.
	Cutting height is too low.	Increase the cutting height.
Motor does not reach maximum RPM.	Battery cartridge is installed improperly.	Install the battery cartridge as described in this manual.
	Battery power is dropping.	Recharge the battery cartridge. If recharging is not effective, replace battery cartridge.
	The drive system does not work correctly.	Ask your local authorized service center for repair.
Mower blade does not rotate: ⇒ stop the mower immediately!	Foreign object such as a branch is jammed near the blade.	Remove the foreign object.
	The drive system does not work correctly.	Ask your local authorized service center for repair.
Abnormal vibration: ⇒ stop the mower immediately!	Blade is imbalanced, excessively or unevenly worn.	Replace the blade.

## OPTIONAL ACCESSORIES

**⚠CAUTION:** These accessories or attachments are recommended for use with your Makita tool specified in this manual. The use of any other accessories or attachments might present a risk of injury to persons. Only use accessory or attachment for its stated purpose.

- Mower blade
- Makita genuine battery and charger

**NOTE:** Some items in the list may be included in the tool package as standard accessories. They may differ from country to country.

If you need any assistance for more details regarding these accessories, ask your local Makita Service Center.

## 中文简体 (原本)

### 规格

型号:	DLM460	
修剪宽度 (刀片直径)	460 mm	
空载速度	2,500/min	
最大速度	3,300/min	
草坪机备用刀片零件编号	199367-2 / 1910N1-8	
尺寸 (长 × 宽 × 高)	操作期间	长: 1,319 mm至1,518 mm 宽: 532 mm 高: 879 mm至1,138 mm
	存放时 (不带草篮)	长: 1,004 mm至1,125 mm 宽: 532 mm 高: 533 mm至713 mm
额定电压	D.C. 36 V	
净重	25.4 - 27.6 kg	
防护等级	IPX4	

- 生产者保留变更规格不另行通知之权利。
- 规格可能因销往国家之不同而异。
- 重量因附件 (包括电池组) 而异。根据EPTA-Procedure 01/2014, 最重与最轻的组合见表。

### 适用电池组和充电器

电池组	BL1815N / BL1820B / BL1830B / BL1840B / BL1850B / BL1860B
充电器	DC18RC / DC18RD / DC18RE / DC18SD / DC18SE / DC18SF / DC18SH / DC18WC

- 部分以上所列电池组和充电器是否适用视用户所在地区而异。

**警告:** 请仅使用以上所列电池组和充电器。使用其他类型的电池组或充电器可能会导致人身伤害和 / 或失火。

**警告:** 请勿对此机器使用带线电源, 例如电池连接转换器或者便携电源装置。此类电源电缆可能会阻碍操作并导致人员受伤。

### 符号

以下显示本设备可能会使用的符号。在使用工具之前, 请务必理解其含义。



特别小心和注意。



阅读使用说明书。



危险; 注意抛掷物体。



工具和旁观者的距离至少为15米。



切勿使手和脚靠近修剪机下面的修剪机刀片。电机关闭后修剪机刀片还会继续旋转。



检查, 调节, 清洁, 维修, 放置或存放修剪机前, 请务必按下锁定钥匙。



警告: 保养前断开电池。



保证声功率级别符合欧盟室外噪音指令。



声功率级别符合澳大利亚 NSW 噪音控制规定



仅限于欧盟国家  
由于本设备中包含有害成分，因此废弃的电气和电子设备、蓄电池和普通电池可能会对环境和人体健康产生负面影响。请勿将电气和电子工具或电池与家庭普通废弃物放在一起处置！

根据欧洲关于废弃电气电子设备、蓄电池和普通电池的指令及其国家层面的修订法案，废弃的电气设备、普通电池和蓄电池应当单独存放并递送至城市垃圾收集点，根据环保法规进行处置。

此规定由标有叉形标志的带轮垃圾桶符号表示。

## 用途

本机用于修剪草坪。

## 安全警告

### 电动工具通用安全警告

**警告：** 阅读随电动工具提供的所有安全警告、说明、图示和规定。不遵照以下所列说明会导致电击、着火和 / 或严重伤害。

### 保存所有警告和说明书以备查阅。

警告中的术语“电动工具”是指市电驱动（有线）电动工具或电池驱动（无线）电动工具。

#### 工作场地的安全

1. 保持工作场地清洁和明亮。杂乱和黑暗的场地会引发事故。
2. 不要在易爆环境，如有易燃液体、气体或粉尘的环境下操作电动工具。电动工具产生的火花会点燃粉尘或气体。
3. 操作电动工具时，远离儿童和旁观者。注意力不集中会使你失去对工具的控制。

#### 电气安全

1. 电动工具插头必须与插座相配。绝不能以任何方式改装插头。需接地的电动工具不能使用任何转换插头。未经改装的插头和相配的插座将降低电击风险。
2. 避免人体接触接地表面，如管道、散热片和冰箱。如果你身体接触接地表面会增加电击风险。
3. 请勿在雨水或潮湿的环境中操作电动工具。可能会增加触电的风险。
4. 不得滥用软线。绝不能用软线搬运、拉动电动工具或拔出其插头。使软线远离热源、油、锐边或运动部件。受损或缠绕的软线会增加电击风险。
5. 当在户外使用电动工具时，使用适合户外使用的延长线。适合户外使用的电线将降低电击风险。
6. 如果无法避免在潮湿环境中操作电动工具，应使用带有剩余电流装置（RCD）保护的电源。RCD 的使用可降低电击风险。
7. 电动工具会产生对用户无害的电磁场（EMF）。但是，起搏器和其他类似医疗设备的用户应在操作本电动工具前咨询其设备的制造商和 / 或医生寻求建议。

#### 人身安全

1. 保持警觉，当操作电动工具时关注所从事的操作并保持清醒。当你感到疲倦，或在有药物、酒精或治疗反应时，不要操作电动工具。在操作电动工具时瞬间的疏忽会导致严重人身伤害。
2. 使用个人防护装置。始终佩戴护目镜。防护装置，诸如适当条件下使用防尘面具、防滑安全鞋、安全帽、听力防护等装置能减少人身伤害。
3. 防止意外启动。在连接电源和 / 或电池包、拿起或搬运工具前确保开关处于关断位置。手指放在开关上搬运工具或开关处于接通时通电会导致危险。
4. 在电动工具接通之前，拿掉所有调节钥匙或扳手。遗留在电动工具旋转零件上的扳手或钥匙会导致人身伤害。
5. 手不要过分伸展。时刻注意立足点和身体平衡。这样能在意外情况下能更好地控制住电动工具。
6. 着装适当。不要穿宽松衣服或佩戴饰品。让你的头发和衣服远离运动部件。宽松衣服、佩饰或长发可能会卷入运动部件。

- 如果提供了与排屑、集尘设备连接用的装置，要确保其连接完好且使用得当。使用集尘装置可降低尘屑引起的危险。
- 不要因为频繁使用工具而产生的熟悉感而掉以轻心，忽视工具的安全准则。某个粗心的动作可能在瞬间导致严重的伤害。
- 使用电动工具时请始终佩带护目镜以免伤害眼睛。护目镜须符合美国ANSI Z87.1、欧洲EN 166或者澳大利亚/新西兰的AS/NZS 1336的规定。在澳大利亚/新西兰，法律要求佩带面罩保护脸部。



雇主有责任监督工具操作者和其他近工作区域人员佩带合适的安全防护设备。

#### 电动工具使用和注意事项

- 不要勉强使用电动工具，根据用途使用合适的电动工具。选用合适的按照额定值设计的电动工具会使你工作更有效、更安全。
- 如果开关不能接通或关断电源，则不能使用该电动工具。不能通过开关来控制的电动工具是危险的且必须进行修理。
- 在进行任何调节、更换附件或贮存电动工具之前，必须从电源上拔掉插头和/或卸下电池包（如可拆卸）。这种防护性的安全措施降低了电动工具意外起动的风险。
- 将闲置不用的电动工具贮存在儿童所及范围之外，并且不允许不熟悉电动工具和不了解这些说明的人操作电动工具。电动工具在未经培训的使用者手中是危险的。
- 维护电动工具及其附件。检查运动部件是否调整到位或卡住，检查零件破损情况和影响电动工具运行的其他状况。如有损坏，应在使用前修理好电动工具。许多事故是由维护不良的电动工具引发的。
- 保持切削刀具锋利和清洁。维护良好地有锋利切削刃的刀具不易卡住而且容易控制。
- 按照使用说明书，并考虑作业条件和要进行的作业来选择电动工具、附件和工具的刀头等。将电动工具用于那些与其用途不符的操作可能会导致危险情况。
- 保持手柄和握持表面干燥、清洁，不得沾有油脂。在意外的情况下，湿滑的手柄不能保证握持的安全和对工具的控制。
- 使用本工具时，请勿佩戴可能会缠结的布质工作手套。布质工作手套卷入移动部件可能会造成人身伤害。

#### 电池式工具使用和注意事项

- 仅使用生产者规定的充电器充电。将适用于某种电池包的充电器用到其他电池包时可能会发生着火危险。
- 仅使用配有专用电池包的电动工具。使用其他电池包可能会产生伤害和着火危险。
- 当电池包不用时，将它远离其他金属物体，例如回形针、硬币、钥匙、钉子、螺钉或其他小金属物体，以防电池包一端与另一端连接。电池组端部短路可能会引起燃烧或着火。
- 在滥用条件下，液体可能会从电池组中溅出；应避免接触。如果意外碰到液体，用水冲洗。如果液体碰到了眼睛，还应寻求医疗帮助。从电池中溅出的液体可能会发生腐蚀或燃烧。
- 不要使用损坏或改装过的电池包或工具。损坏或改装过的电池组可能呈现无法预测的结果，导致着火、爆炸或伤害。
- 不要将电池包暴露于火或高温中。电池包暴露于火或高于130℃的高温中可能导致爆炸。
- 遵循所有充电说明。不要在说明书中指定的温度范围之外给电池包或电动工具充电。不正确或在指定的温度范围外充电可能会损坏电池和增加着火的风险。

#### 维修

- 让专业维修人员使用相同的备件维修电动工具。这将保证所维修的电动工具的安全。
- 决不能维修损坏的电池包。电池包仅能由生产者或其授权的维修服务商进行维修。
- 上润滑油及更换附件时请遵循本说明书指示。

## 充电式草坪修剪机安全警告

1. 请勿在恶劣天气特别是可能出现雷电的天气条件下使用草坪修剪机。这可降低雷击风险。
2. 彻底检查需要使用草坪修剪机的区域是否有野生动物。操作过程中草坪修剪机可能会伤及野生动物。
3. 彻底检查需要使用草坪修剪机的区域有无石头、树枝、电线、骨头及其他异物，如果有请及时清除。抛掷物体可能会伤及人员。
4. 在使用草坪修剪机之前，请先目视检查刀片和刀片组件有无磨损或损坏。使用已磨损或损坏的部件会增加受伤风险。
5. 时常检查草夹持器是否有磨损或劣化。使用已磨损或损坏的草夹持器可能会增加人员受伤风险。
6. 保护罩必须安装到位。必须保证保护罩能够正常发挥作用且安装无误。使用松动、受损或无法正常发挥作用的保护罩可能导致人员受伤。
7. 确保冷却进气口无碎片。进气口被碎片阻塞可能导致过热，甚至引发火灾。
8. 操作草坪修剪机期间，务必始终穿着防滑防护鞋。请勿在赤脚或穿着露趾凉鞋时操作草坪修剪机。这样可以有效避免脚部因接触移动刀片而遭受伤害。
9. 操作草坪修剪机时，务必穿着长裤。皮肤暴露在外很可能被抛掷物体所伤。
10. 请勿在湿草上操作草坪修剪机。操作时请行走，切勿跑动。这样可有效避免因滑倒而导致人员受伤。
11. 请勿在过于陡峭的斜坡上操作草坪修剪机。这样可减少机器失控、打滑和倒地的风险。
12. 在斜坡上作业时，务必确保站稳并横跨坡面站立，切勿上下颠簸，变向时务必格外小心谨慎。这样可减少机器失控、打滑和倒地的风险。
13. 反转或向自身方向拉拽草坪修剪机时，务必小心谨慎。请始终注意周围环境。这样可以有效避免操作期间被绊倒。
14. 请勿触碰仍处于运动状态的刀片及其他危险移动部件。这样可以有效避免被移动部件所伤。
15. 在清除卡住的材料或者清除草坪修剪机时，请确保所有电源开关均已关闭，并且电池组已断开连接。草坪修剪机意外启动可能会造成严重的人身伤害。

## 附加安全警告

### 培训

1. 请仔细阅读说明。熟悉本修剪机的正确操作流程。
2. 切勿允许儿童或不熟悉这些使用须知的人员使用本修剪机。当地法规可能会限制操作人员的年龄。
3. 切勿在附近有人（特别是儿童）或宠物的情况下操作本修剪机。
4. 操作时要时刻谨记，如果给他人及其财产造成损失，操作者或用户要为此负责。

### 准备

1. 修剪草坪前确保作业区域内无其他人员。如有任何人进入作业区域，请停止修剪机。
2. 准备使用时才可将锁定钥匙插入草坪机。
3. 观察有无孔洞、坑槽、鼓包、石头或其它隐藏的物体。地面不平会导致打滑和摔倒。高草丛会隐藏障碍物。
4. 请勿在雨中插入或拔下锁定钥匙。

### 操作

1. 停止修剪机并拔下锁定钥匙，确保所有运动部件已完全停止。
  - 离开修剪机时；
  - 清除堵塞物或疏通滑槽前；
  - 检查、清洁或对修剪机进行操作前。
2. 如果修剪机撞击到异物，请执行以下步骤：
  - 停止修剪机，松开开关柄并等待刀片完全停止。
  - 拔下锁定钥匙并取出电池组。
  - 彻底检查修剪机有无损伤。
  - 如果刀片有任何损伤，请予以更换。重新启动并继续操作修剪机前，请修复任何损伤。
3. 如果修剪机开始异常振动或您注意到有任何异常，请立即执行以下步骤：
  - 停止修剪机，松开开关柄并等待刀片完全停止。
  - 拔下锁定钥匙并取出电池组。
  - 检查有无损坏，更换或维修任何受损部件。
  - 检查并拧紧松动的部件。
4. 在保护罩或隔离罩有损坏，或者安全装置（如火花挡板和/或草篮）未安装到位时，请勿操作修剪机。
5. 仅可在光线充足或良好照明的情况下操作本修剪机。

6. 根据操作指示小心开启修剪机，并使脚远离刀片。
7. 小心避免修剪机刀片伤及脚和手。
8. 如果必须倾斜修剪机以搬运修剪机通过非草坪表面，以及修剪机进出作业区域时，请停止刀片。
9. 除必须倾斜修剪机进行启动的情况外，请勿在开启电机时倾斜修剪机。需要倾斜修剪机时，切勿使倾斜度大于必要的程度，并仅提起离操作者较远的部分。将本修剪机放回地面时，务必将双手放在操作位置上。
10. 勿使手和脚靠近旋转部件或置于其下。请勿在任何时间与排出口成直线站立。
11. 请务必紧握手柄。
12. 搬动或握住修剪机时，请勿抓握外露的刀片或切割边。
13. 手和脚应远离旋转的刀片。注意 - 关闭修剪机后刀片仍会旋转。
14. 如果草坪机具有切割高度调节功能，切勿在草坪机运转时调节切割高度。
15. 在穿过车道、人行道、道路或任何砾石覆盖的路面前，请释放开关拉杆并等待刀片停止旋转。在放置修剪机，捡取修剪路径上的异物或在任何可能分散注意力的情况下，请务必按下锁定钥匙。
16. 请勿在站立在排出口前部时启动修剪机。
17. 严禁将排出的材料指向任何人。避免将材料排出至墙壁或障碍物处。材料可能会朝向操作者反弹。通过砾石面时，停止刀片。
18. 除非绝对需要，否则禁止向后拉修剪机。不得从栅栏或其它类似障碍物处后拉修剪机时，移动前和移动期间要注意脚下和身后。
19. 拆下集草器前，先关闭电机并等待刀片完全停止。小心关机后刀片仍会旋转。
20. 在泥泞地面、潮湿坡道或湿滑的地方使用机器时，请注意立足稳固。
21. 避免在可能增加用户疲劳的恶劣环境中工作。
22. 请勿在能见度有限的恶劣天气下使用机器。否则可能会因视线较差导致跌倒或不正确的操作。
23. 请勿将机器浸入水坑中。
24. 当因下雨导致潮湿树叶或污垢粘附在吸嘴（通风窗）上时，请清除它们。
25. 请勿在雪中使用机器。

26. 如果割掉的草变湿，则其可能会堵塞在机器内部。定期检查机器状况，并在必要时清除粘附的草。

27. 操作机器时请注意管道和电线。

#### 保养和存放

1. 定期检查和保养修剪机。
2. 保证所有螺母、螺栓和螺丝都已拧紧，确保设备处于安全的工作状态。
3. 时常检查草篮是否有磨损或劣化。存放时，务必确保清空草篮。出于安全需要，请使用新的原厂替换草篮更换磨损的草篮。
4. 请仅使用本说明书中指定的正品刀片。
5. 调整修剪机时请小心谨慎，防止手指卷入移动刀片和修剪机的固定部件之间。
6. 时常检查刀片安装螺栓，确保紧固妥当。
7. 存放前，务必使修剪机充分冷却。
8. 请注意，在维修刀片时，即便已切断电源，刀片仍可以移动。
9. 严禁拆下或改动安全装置。定期检查是否正常运行。严禁干扰安全装置的预定功能或者降低其保护能力。
10. 请勿在雨天将机器置于室外无人看管。
11. 请勿用高压水清洗机器。
12. 清洗机器时，请务必取下电池和锁定钥匙并关闭电池盖，然后朝安装有刀片的机器底部冲水。
13. 存放机器时，避免直射阳光和淋雨，将其存放在不会变热或变潮的位置。
14. 在不会淋雨的位置执行检查或保养。
15. 使用机器后，清除粘附的污垢，并在存放前彻底干燥机器。根据季节或地区的不同，存在因结冰导致功能不良的可能性。

#### 电气和电池安全

1. 请勿打开或拆解电池。溢出的电解质具有腐蚀性，可能会对眼睛或皮肤造成损伤。吞服则有致毒危险。
2. 请勿在雨中或潮湿的地方充电。
3. 勿在室外对电池充电。
4. 请勿用湿手操作充电器，包括充电器插头和充电器端子。
5. 请勿在雨中更换电池。
6. 请勿用水等液体打湿电池端子，或将电池浸于水中。请勿使电池淋雨，也不得在潮湿位置给电池充电、使用或存放电池。如果电池端子被打湿或有液体进入电池，则电池可能会短路，导致过热、起火或爆炸危险。



7. 从机器或充电器取下电池后，请务必在电池上安装电池盖并将其存放在干燥处。
8. 请勿用湿手更换电池。
9. 避免危险的环境。请勿在潮湿或淋雨的环境下使用机器。机器受潮将增加触电的风险。
10. 如果电池组被打湿，请排空其中的水分，再用干布擦拭干净。使用前在干燥处彻底干燥电池组。

### 请保留此说明书。

**警告：** 请勿为图方便或因对产品足够熟悉（由于重复使用而获得的经验）而不严格遵循相关产品安全规则。使用不当或不遵循使用说明书中的安全规则会导致严重的人身伤害。

#### 电池组的重要安全注意事项

1. 在使用电池组之前，请仔细阅读所有的说明以及（1）电池充电器，（2）电池，以及（3）使用电池的的产品上的警告标记。
2. 切勿拆卸或改装电池组。否则可能引起火灾、过热或爆炸。
3. 如果机器运行时间变得过短，请立即停止使用。否则可能会导致过热、起火甚至爆炸。
4. 如果电解液进入您的眼睛，用清水将其冲洗干净并立即就医。否则可能会导致视力受损。
5. 请勿使电池组短路：
  - (1) 请勿使任何导电材料碰触到端子。
  - (2) 避免将电池组与其他金属物品如钉子、硬币等放置在同一容器内。
  - (3) 请勿将电池组置于水中或使其淋雨。电池短路将产生大的电流，导致过热，并可能导致起火甚至击穿。
6. 请勿在温度可能达到或超过50°C (122°F) 的场所存放以及使用工具和电池组。
7. 即使电池组已经严重损坏或完全磨损，也请勿焚烧电池组。电池组会在火中爆炸。
8. 请勿对电池组射钉，或者切削、挤压、抛掷、掉落电池组，又或者用硬物撞击电池组。否则可能引起火灾、过热或爆炸。
9. 请勿使用损坏的电池。
10. 本工具附带的锂离子电池需符合危险品法规要求。  
第三方或转运代理等进行商业运输时，应遵循包装和标识方面的特殊要求。有关运输项目的准备作业，咨询危险品方面的专业人士。同时，请遵守可能更为详尽的国家法规。  
请使用胶带保护且勿遮掩表面的联络信息，并牢固封装电池，使电池在包装内不可动。
11. 丢弃电池组时，需将其从工具上卸下并在安全地带进行处理。关于如何处理废弃的电池，请遵循当地法规。
12. 仅将电池用于Makita（牧田）指定的产品。将电池安装至不兼容的产品会导致起火、过热、爆炸或电解液泄漏。
13. 如长时间未使用工具，必须将电池从工具内取出。
14. 使用工具期间以及使用工具之后，电池组温度可能较高易引起灼伤或低温烫伤。处理高温电池组时请小心操作。
15. 在使用工具后请勿立即触碰工具的端子，否则可能引起灼伤。
16. 避免锯屑、灰尘或泥土卡入电池组的端子、孔口和凹槽内。否则可能会导致过热、着火、爆炸和工具/电池组故障，导致烫伤或人身伤害。
17. 除非工具支持在高压电源线路附近使用，否则请勿在高压电源线路附近使用电池组。否则可能导致工具或电池组故障或失常。
18. 确保电池远离儿童。

### 请保留此说明书。

**小心：** 请仅使用Makita（牧田）原装电池。使用非Makita（牧田）原装电池或经过改装的电池可能会导致电池爆炸，从而造成火灾、人身伤害或物品受损。同时也会导致牧田工具和充电器的牧田保修服务失效。

### 保持电池最大使用寿命的提示

1. 在电池组电量完全耗尽前及时充电。发现工具电量低时，请停止工具操作，并给电池组充电。
2. 请勿对已充满电的电池组重新充电。过度充电将缩短电池的使用寿命。
3. 请在10°C - 40°C (50°F - 104°F) 的室温条件下给电池组充电。请在灼热的电池组冷却后再充电。

4. 不使用电池组时，请将其从工具或充电器上拆除。
5. 如果电池组长时间（超过六个月）未使用，请给其充电。

## 装配

**警告：** 对修剪机进行任何装配操作前，请务必拔出锁定钥匙，并取出电池组。未按下锁定钥匙并取出电池组可能会造成意外启动，导致严重的人身伤害。

**警告：** 仅可在完整装配后启动修剪机。部分装配的情况下操作机器，将可能因意外启动而导致严重的人身伤害。

## 安装手柄

**注意：** 安装手柄时，勿使导线夹在手柄之间的部件中。如导线破损，修剪机开关则可能无法工作。

1. 安装下部手柄，使手柄上的孔扣在草坪机主机上的凸起部分。从内侧插入螺栓，然后从外侧安装垫圈A，并拧紧翼形螺母。  
▶ 图片1: 1. 下部手柄 2. 垫圈A 3. 翼形螺母 4. 凸起部分 5. 孔 6. 螺栓
2. 对齐下部手柄上的孔和上部手柄上的孔，然后从内侧插入螺栓，从外侧安装垫圈B，最后拧紧翼形螺母。  
▶ 图片2: 1. 上部手柄 2. 孔 3. 垫圈B 4. 翼形螺母 5. 下部手柄 6. 螺栓

**小心：** 紧握上部手柄以免草坪机从手中滑落。否则手柄可能会跌落导致人身伤害。

3. 安装支架A和支架B至手柄。按图中所示方法放置导线。  
▶ 图片3: 1. 导线 2. 支架A 3. 支架B

**注：** 安装支架A时，请务必按图中所示方法用支架固定导线。

## 拆卸护根装置

1. 打开后盖。  
▶ 图片4: 1. 后盖
2. 在按住按扣的同时，拆下护根装置。  
▶ 图片5: 1. 按扣 2. 护根装置

## 安装草篮

1. 拿起草篮的上夹。  
▶ 图片6: 1. 上夹
2. 握住框架把手，将框架尽可能地插入草篮。  
▶ 图片7: 1. 把手

**注意：** 请勿将把手插入草篮。确保沿着草篮的缝合处插入框架。

3. 确保草篮角没有下垂。  
▶ 图片8
4. 打开上夹并连接到框架上。  
▶ 图片9
5. 根据图中所示连接所有其他夹子。确保所有的夹子都与框架牢固连接。  
▶ 图片10: 1. 夹子  
▶ 图片11

## 安装草篮

1. 打开后盖。  
▶ 图片12: 1. 后盖
2. 如图所示将草篮钩挂到草坪机机身的杆上。  
▶ 图片13: 1. 杆 2. 保护罩 3. 草篮

**注意：** 确保草篮上的保护罩朝下。否则，草篮可能无法收集所有割掉的草。

## 安装护根装置

1. 打开后盖，取下草篮。  
▶ 图片14: 1. 后盖 2. 草篮
2. 向下按住按扣装上护根装置，然后松开按扣以锁定护根装置。  
▶ 图片15: 1. 按扣 2. 护根装置

## 功能描述

### 安装或拆卸电池组

**⚠小心：** 安装或拆卸电池组之前，请务必关闭工具电源。

**⚠小心：** 安装或拆卸电池组时，请握紧机器和电池组。否则它们可能从您的手中滑落，导致工具和电池组受损，甚至造成人身伤害。

**⚠小心：** 使用前务必锁紧电池盖。以免泥土、灰尘或有水进入，使产品或电池组受损。

**⚠小心：** 务必完全装入电池组，直至看不见红色指示灯。否则它可能会意外从工具中脱落，从而造成自身或他人受伤。

**⚠小心：** 请勿强行安装电池组。如果电池组难以插入，可能是插入方法不当。

**注：** 仅安装单个电池组时，工具无法工作。

#### 安装电池组：

1. 扣动锁定杆，然后打开电池盖。  
▶ **图片16：** 1. 电池盖 2. 锁定杆
2. 将电池组上的舌簧与草坪机上的槽对齐，滑动电池组，直到电池组被锁定并发出卡嗒声为止。  
▶ **图片17：** 1. 电池组
3. 在图示位置将锁定钥匙插入到底。  
▶ **图片18：** 1. 锁定钥匙
4. 关闭电池盖并推动直至其与锁定杆扣合。

#### 从修剪机上拆下电池组：

1. 扣动电池盖锁定杆并打开电池盖。
2. 滑动电池组前侧的按钮，同时将电池组从工具中抽出。
3. 拔出锁定钥匙。
4. 关闭电池盖。

### 工具 / 电池保护系统

本工具配备有工具 / 电池保护系统。该系统可自动切断电机电源以延长工具和电池寿命。作业时，如果工具或电池处于以下情况，工具将会自动停止运转。

### 过载保护

以导致异常高电流的方式操作电池时，工具会自动停止运转并且主电源指示灯将呈绿色闪烁。在这种情况下，请关闭工具并停止导致工具过载的应用操作，然后开启工具重新启动。

### 过热保护

工具或电池过热时，工具会自动停止运转并且主电源指示灯将呈红色亮起。在这种情况下，请待工具和电池冷却后再开启工具。

### 过放电保护

电池电量不足时，工具会自动停止运转并且主电源指示灯将呈红色闪烁。在此情况下，请从工具取出电池并给电池组充电，或更换完全充满电的电池组。

### 显示电池的剩余电量

#### 仅限带指示灯的电池组

按电池组上的CHECK（查看）按钮可显示电池剩余电量。指示灯将亮起数秒。

▶ **图片19：** 1. 指示灯 2. CHECK（查看）按钮

指示灯			剩余电量
■ 点亮	□ 熄灭	▩ 闪烁	
■ ■ ■ ■			75%至100%
■ ■ ■ □			50%至75%
■ ■ □ □			25%至50%
■ □ □ □			0%至25%
▩ □ □ □			给电池充电。
■ ■ □ □ □ □ ■ ■			电池可能出现故障。

**注：** 在不同的使用条件及环境温度下，指示灯所示电量可能与实际情况略有不同。

**注：** 当电池保护系统启动时，第一个（最左侧）指示灯将闪烁。

## 控制面板

控制面板上有主电源开关、模式切换按钮和电池剩余电量指示灯。

- **图片20:** 1. 电池指示灯 2. 模式切换指示灯 3. 主电源指示灯  
4. CHECK (查看) 按钮 5. 模式切换按钮 6. 主电源开关

## 主电源开关

**警告:** 不使用时, 务必关闭主电源开关。

按主电源开关打开机器。主电源指示灯呈绿色点亮。再次按主电源开关关闭机器。

**注:** 如果主电源指示灯呈红色亮起或红色/绿色闪烁, 请参阅关于工具/电池保护系统的说明。

**注:** 本机器采用自动关机功能。为避免意外启动, 在打开主电源开关后的一段时间内未扣动开关柄时, 主电源开关将自动关闭。

## 模式切换按钮

您可以按模式切换按钮来切换工作模式。打开机器时, 机器在正常模式下启动。按模式切换按钮时, 机器切换至节能模式, 并且模式切换指示灯呈绿色点亮。在节能模式中, 可以降低割草时的噪音。再次按模式切换按钮时, 机器恢复到正常模式。

## 显示电池的剩余电量

按CHECK (查看) 按钮可显示电池剩余电量。各个电池有与之相对应的电池指示灯。

电池指示灯状态		剩余的电池电量
 亮起	 熄灭	
		50% - 100%
		20% - 50%
		0% - 20%

## 开关操作

**警告:** 在安装电池组之前, 请务必检查开关柄是否能扣动自如, 松开时能否退回至原位。若机器上的开关无法正常工作, 将可能导致机器失控, 并造成严重的人身伤害。

**注:** 在未按下开关按钮时, 即便已扣动开关柄, 修剪机也不会启动。

**注:** 试图一次修剪过长或过于浓密的草可能会导致修剪机因过载而无法启动。在这种情况下请调高修剪高度。

本修剪机配备有联锁开关和手柄开关。如果您注意到这些开关有任何异常, 请立即停止操作, 并将工具交由最近的Makita (牧田) 授权维修服务中心进行检查。

1. 安装电池组。将锁定钥匙插入联锁开关中, 然后关闭电池盖。
2. 按下主电源开关。
3. 按住开关按钮。
4. 抓住上部手柄并拉动开关柄。

► **图片21:** 1. 开关按钮 2. 上部手柄 3. 开关柄

**注:** 如果未插入锁定钥匙, 则在扣动开关柄时电源指示灯呈绿色闪烁。

5. 电机启动运转时即释放开关按钮。修剪机将会继续运转直至您释放了开关柄。
6. 松开开关柄电机即停止。

## 调节修剪高度

**警告:** 调节修剪高度时, 切勿使手和腿置于修剪机机身之下。

**警告:** 操作前请务必确保调节柄正确置于凹槽中。

您可在20mm至75mm范围内调节修剪高度。取下锁定钥匙, 然后朝草坪机机身外扣动修剪高度调节柄, 并将其移至所需的修剪高度。

► **图片22:** 1. 修剪高度调节柄

一只手握住前把手, 另一只手移动修剪高度调节柄。

► **图片23:** 1. 修剪高度调节柄 2. 前把手

**注：** 仅可将修剪高度数值作为参考。草坪和地面的状况会使草坪高度与设定的高度略有不同。

**注：** 请在不显眼的位置进行测试修剪以获得理想的修剪高度。

## 草量指示器

### 规格因国家而异

草量指示器显示割草量。如草篮未满，刀片运行时指示器处于悬浮状态。

► **图片24：** 1. 草量指示器

如草篮即将装满，刀片运行时指示器处于非悬浮状态。在这种情况下，请立即停止操作并倒空草篮。

► **图片25：** 1. 草量指示器

**注：** 指示器仅为粗略指示。视草篮内部的情况而定，指示器可能无法正常操作。

## 调节把手高度

**小心：** 取下螺栓前，务必握紧上部手柄。否则手柄可能会跌落导致人身伤害。

手柄高度可分为三个档位进行调整。

1. 拧松下部手柄的翼形螺母，然后拆下螺栓、垫圈和翼形螺母。

► **图片26：** 1. 翼形螺母 2. 垫圈 3. 螺栓

2. 调节手柄高度。

3. 从内侧插入螺栓，然后从外侧安装垫圈，并拧紧翼形螺母。

## 使用护根装置

护根装置会使切割的草屑返回到地面上，而无需草篮收集草屑。操作带护根装置的机器时，务必取下草篮。

**注意：** 使用带护根装置的机器时，务必确认切割后草的高度不小于30mm，切割长度不超过15mm。

► **图片27：** (1) 30mm或以上 (2) 15mm或以下

## 电子功能

本机器配备了电子功能以提高操作便利性。

- **恒速控制**  
为获得恒速而进行的电子速度控制。即使在有负载的情况下亦可保持旋转速度恒定，从而可实现良好的磨光效果。

- **软启动**  
软启动功能可最小化启动时的震动，让机器平稳启动。

## 操作

### 修剪

**警告：** 开始修剪操作前，请清除修剪区域内的树枝和石块。此外，还要事先清除修剪区域内的任何杂草。

**警告：** 操作修剪机前，请务必佩带带有侧面罩的护目镜或安全眼镜。

**小心：** 如果割掉的草或异物堵塞在草坪机内部，请务必取下锁定钥匙和电池组并在清除草和异物前佩戴手套。

**注意：** 此机器仅作修剪草坪之用。请勿使用此机器修剪杂草。

► **图片28**

修剪草坪时，务必双手牢牢握住把手。

修剪速度建议为约每4秒修剪1米。

► **图片29**

前轮脚的中心线用作修剪宽度的参照线。以这两条中心线为参照，进行长条形修剪。修剪下一行时，从上一次修剪宽度的1/2至1/3处继续修剪，以均匀修剪草坪。

► **图片30：** 1. 修剪宽度 2. 重叠区域 3. 中心线

每次修剪都要改变一次修剪方向，以免草坪纹路固定朝向一个方向。

► **图片31**

定时检查草篮中的草。在其已满前清空。每次定时检查前，请务必停止修剪机，并拔下锁定钥匙和取下电池组。

**注：** 在草篮已满的情况下使用修剪机，会有碍于刀片旋转并给电机带来额外负载，这可能会导致工具破裂。

### 修剪长草草坪

请勿试图一次性修剪较长的草。相反，请分阶段修剪草坪。可间隔一天或两天进行修剪，直至草坪高度统一。

► **图片32**

注：一次性将较长的草修剪得比较短，可能会导致草枯萎。切割下来的草也可能会堵塞修剪机机身内部。

### 清空草篮

**警告：**为降低意外风险，请定期检查草篮是否有损伤或强度减弱。在必要时予以更换。

1. 释放开关柄。
2. 拔下锁定钥匙。
3. 打开后盖，握住手柄取出草篮。  
▶ **图片33：** 1. 后盖 2. 手柄 3. 草篮
4. 清空草篮。

### 保养

**警告：**在存放、搬运草坪机或尝试执行检查或保养前，请务必拔下锁定钥匙并取出电池组。

**警告：**修剪机不使用时，请拔下锁定钥匙。将锁定钥匙存于儿童接触不到的安全位置。

**警告：**进行检查和保养操作时，请佩戴手套。

**警告：**执行检查或保养时，请务必佩带有侧面罩的护目镜或安全眼镜。

**注意：**切勿使用汽油、苯、稀释剂、酒精或类似物品清洁工具。否则可能会导致工具变色、变形或出现裂缝。

为了保证产品的安全与可靠性，维修、任何其他维修保养或调节需由Makita（牧田）授权的或工厂维修服务中心完成。务必使用Makita（牧田）的替换部件。

### 保养

1. 拔下锁定钥匙并取出电池组，然后关闭电池盖。
2. 侧面放置修剪机，清除聚集在修剪机挡板内部中的缠绕青草。
3. 朝安装有刀片的机器底部冲水。

**注意：**请勿用高压水清洗机器。

4. 检查并确保所有螺母、螺栓、旋钮、螺丝和紧固装置等都紧固良好。

5. 检查移动部件是否有损伤、破裂和磨损。已损坏或遗失的部件应进行维修或更换。

6. 将草坪机存于儿童接触不到的安全位置。

### 搬运草坪机

搬运草坪机时，请按图中所示由两人握住前把手和下部手柄。

▶ **图片34：** 1. 下部手柄 2. 前把手

### 存放

请将修剪机存于室内清凉、干燥和加锁的位置。请勿将修剪机和充电器存于温度可能达到或超过40°C（104°F）的场所。

1. 打开后盖，握住手柄取出草篮。

▶ **图片35：** 1. 后盖 2. 手柄 3. 草篮

2. 拧松翼形螺母，折起上部手柄。

▶ **图片36：** 1. 上部手柄 2. 翼形螺母

### 拆卸或安装修剪机刀片

**警告：**拆卸或安装刀片时，请务必拔下锁定钥匙并取出电池组。未拔下锁定钥匙并取出电池组可能会造成严重的人身伤害。

**警告：**释放开关后，刀片仍会旋转数秒钟。切勿在刀片完全停止前进行任何操作。

**警告：**处理刀片时，务必佩戴手套。

**注意：**拆卸或安装修剪机刀片时，请使用机器包装中附送的套筒扳手。

### 拆下草坪机刀片

1. 侧面放置修剪机，使得修剪高度调节柄位于上侧。

2. 要锁定刀片，请将木材或类似物品插入草坪机。

3. 使用扳手逆时针转动螺钉。

▶ **图片37：** 1. 修剪机刀片 2. 扳手 3. 木材

4. 依次拆下螺栓、垫圈、草坪机刀片。

▶ **图片38：** 1. 修剪机刀片 2. 垫圈 3. 螺栓

## 安装草坪机刀片

要安装修剪机刀片时，可按与拆卸时相反的步骤进行。

**警告：** 安装修剪机刀片时，请小心谨慎。确保其具有正确的上部/下部朝向。安装刀片时，要使得旋转方向箭头朝外。

**警告：** 顺时针拧紧螺栓以固定刀片。

**警告：** 确保修剪机刀片和所有固定件均已正确安装和牢牢紧固。

**警告：** 更换刀片时，务必遵循本说明书中的指示。

**注意：** 拧紧螺栓以安装修剪机刀片时，施加 **19 - 29 N·m** 作为紧固转矩（数值仅供参考）。

## 故障排除

请求维修前，请首先自行检查。如果您发现本手册中未作说明的问题，请勿拆解工具，而请联系 Makita（牧田）授权维修服务中心，务必使用 Makita（牧田）的替换部件进行修复。

异常状态	可能原因（故障）	纠正措施
修剪机不启动。	未安装两个电池组。	安装充满电的电池组。
	电池故障（欠压）	请给电池组充电。如果充电无效，则更换电池组。
	未插入锁定钥匙。	插入锁定钥匙。
使用一段时间后电机不旋转。	电池电量低。	请给电池组充电。如果充电无效，则更换电池组。
	切割高度过低。	增加切割高度。
电机未达到最大转速。	电池安装不当。	按本手册所述安装电池组。
	电池电力下降。	请给电池组充电。如果充电无效，则更换电池组。
	驱动系统未正常工作。	请当地授权的维修服务中心进行维修。
修剪机刀片不旋转： ⇒ 立即停止修剪机！	异物（如树枝）夹入刀片旁。	清除异物。
	驱动系统未正常工作。	请当地授权的维修服务中心进行维修。
异常振动： ⇒ 立即停止修剪机！	刀片不平衡，过度或不均匀磨损。	更换刀片。

## 选购附件

**⚠小心：** 这些附件或装置专用于本说明书所列的**Makita（牧田）**工具。如使用其他厂牌附件或装置，可能导致人身伤害。仅可将附件或装置用于规定目的。

如您需要了解更多关于这些选购附件的信息，请咨询当地的**Makita（牧田）**维修服务中心。

- 修剪机刀片
- **Makita（牧田）**原装电池和充电器

**注：** 本列表中的一些部件可能作为标准配件包含于工具包装内。它们可能因销往国家之不同而异。



## BAHASA INDONESIA (Petunjuk Asli)

### SPESIFIKASI

Model:		DLM460
Lebar pemotong (diameter pisau)		460 mm
Kecepatan tanpa beban		2.500 min <sup>-1</sup>
Kecepatan maksimal		3.300 min <sup>-1</sup>
Nomor komponen pisau pemotong pengganti		199367-2 / 1910N1-8
Dimensi (P x L x T)	saat dioperasikan	P: 1.319 mm hingga 1.516 mm L: 532 mm T: 879 mm hingga 1.138 mm
	pada saat disimpan (tanpa keranjang rumput)	P: 1.004 mm hingga 1.125 mm L: 532 mm T: 533 mm hingga 713 mm
Tegangan terukur		D.C. 36 V
Berat bersih		25,4 - 27,6 kg
Derajat perlindungan		IPX4

- Karena kesinambungan program penelitian dan pengembangan kami, spesifikasi yang disebutkan di sini dapat berubah tanpa pemberitahuan.
- Spesifikasi dapat berbeda dari satu negara ke negara lainnya.
- Berat alat mungkin berbeda tergantung perangkat tambahan yang dipasang, termasuk kartrid baterai. Kombinasi alat terberat dan teringan, sesuai Prosedur EPTA 01/2014, ditunjukkan pada tabel.

### Kartrid dan pengisi daya baterai yang dapat digunakan

Kartrid baterai	BL1815N / BL1820B / BL1830B / BL1840B / BL1850B / BL1860B
Pengisi daya	DC18RC / DC18RD / DC18RE / DC18SD / DC18SE / DC18SF / DC18SH / DC18WC





- Beberapa kartrid baterai dan pengisi daya yang tercantum di atas mungkin tidak tersedia, tergantung wilayah tempat tinggal Anda.





**⚠ PERINGATAN:** Hanya gunakan kartrid dan pengisi daya baterai yang tercantum di atas. Penggunaan kartrid dan pengisi daya baterai lain dapat menimbulkan risiko cedera dan/atau kebakaran.

**⚠ PERINGATAN:** Jangan menggunakan suplai daya berkabel seperti adaptor baterai atau paket daya portabel dengan mesin ini. Kabel suplai daya dapat menghalangi pengoperasian dan mengakibatkan cedera pribadi.

### Simbol

Berikut ini adalah simbol-simbol yang dapat digunakan pada peralatan ini. Pastikan Anda memahami arti masing-masing simbol sebelum menggunakan peralatan.

	Berhati-hatilah dan pusatkan perhatian Anda.
	Baca petunjuk penggunaan.
	Bahaya; hati-hati terhadap objek yang terlempar.
	Jarak antara peralatan dan orang-orang di sekitar harus sedikitnya 15 m.

	Jangan letakkan tangan dan kaki Anda di dekat pisau pemotong di bawah pemotong rumput. Pisau pemotong masih tetap berputar setelah motor dimatikan.
	Lepaskan kunci pengaman sebelum memeriksa, menyesuaikan, membersihkan, memperbaiki, meninggalkan dan menyimpan mesin pemotong rumput.
	Peringatan; Lepaskan baterai sebelum melakukan pemeliharaan.
	Level kekuatan suara terjamin sesuai dengan Petunjuk Kebisingan Di Luar Ruang Uni Eropa.
	Level kekuatan suara sesuai dengan Peraturan Kontrol Kebisingan NSW Australia



Hanya untuk negara-negara UE  
Akibat adanya komponen berbahaya dalam peralatan, limbah peralatan listrik dan elektronik, aki dan baterai dapat memiliki dampak negatif pada lingkungan dan kesehatan manusia.  
Jangan buang peralatan listrik dan elektronik atau baterai bersama limbah rumah tangga!  
Sesuai dengan Petunjuk Eropa tentang limbah peralatan listrik dan elektronik dan tentang aki dan baterai serta limbah aki dan baterai, serta penyesuaiannya terhadap undang-undang nasional, limbah peralatan listrik, baterai dan aki harus disimpan secara terpisah dan dikirim ke tempat pengumpulan terpisah untuk sampah kota, beroperasi sesuai dengan peraturan tentang perlindungan lingkungan.  
Hal ini ditunjukkan dengan simbol tempat sampah bersilang yang ditempatkan pada peralatan.

## Penggunaan

Mesin ini digunakan untuk memotong rumput.

## PERINGATAN KESELAMATAN

### Peringatan keselamatan umum mesin listrik

**⚠ PERINGATAN:** Bacalah semua peringatan keselamatan, petunjuk, ilustrasi dan spesifikasi yang disertakan bersama mesin listrik ini. Kelalaian untuk mematuhi semua petunjuk yang tercantum di bawah ini dapat menyebabkan sengatan listrik, kebakaran dan/atau cedera serius.

### Simpanlah semua peringatan dan petunjuk untuk acuan di masa depan.

Istilah "mesin listrik" dalam semua peringatan mengacu pada mesin listrik yang dijalankan dengan sumber listrik jala-jala (berkabel) atau baterai (tanpa kabel).

#### Keselamatan tempat kerja

1. **Jaga tempat kerja selalu bersih dan berpenerangan cukup.** Tempat kerja yang berantakan dan gelap mengundang kecelakaan.
2. **Jangan gunakan mesin listrik dalam lingkungan yang mudah meledak, misalnya jika ada cairan, gas, atau debu yang mudah menyala.** Mesin listrik menimbulkan bunga api yang dapat menyalakan debu atau uap tersebut.
3. **Jauhkan anak-anak dan orang lain saat menggunakan mesin listrik.** Bila perhatian terpecah, anda dapat kehilangan kendali.

#### Keamanan Kelistrikan

1. **Steker mesin listrik harus cocok dengan stopkontak. Jangan sekali-kali mengubah steker dengan cara apa pun. Jangan menggunakan steker adaptor dengan mesin listrik terbumi (dibumikan).** Steker yang tidak diubah dan stopkontak yang cocok akan mengurangi risiko sengatan listrik.
2. **Hindari sentuhan tubuh dengan permukaan terbumi atau yang dibumikan seperti pipa, radiator, kompor, dan kulkas.** Risiko sengatan listrik bertambah jika tubuh Anda terbumikan atau dibumikan.
3. **Jangan mengoperasikan mesin listrik saat hujan atau kondisi basah.** Hal ini dapat meningkatkan risiko sengatan listrik.
4. **Jangan menyalahgunakan kabel. Jangan sekali-kali menggunakan kabel untuk membawa, menarik, atau mencabut mesin listrik dari stopkontak.** Jauhkan kabel dari panas, minyak, tepian tajam, atau bagian yang bergerak. Kabel yang rusak atau kusut memperbesar risiko sengatan listrik.
5. **Bila menggunakan mesin listrik di luar ruangan, gunakan kabel ekstensi yang sesuai untuk penggunaan di luar ruangan.** Penggunaan kabel yang sesuai untuk penggunaan luar ruangan mengurangi risiko sengatan listrik.
6. **Jika mengoperasikan mesin listrik di lokasi lembap tidak terhindarkan, gunakan pasokan daya yang dilindungi peranti imbasan arus (residual current device - RCD).** Penggunaan RCD mengurangi risiko sengatan listrik.
7. **Mesin listrik dapat menghasilkan medan magnet (EMF) yang tidak berbahaya bagi pengguna.** Namun, pengguna alat pacu jantung atau peralatan medis sejenisnya harus berkonsultasi dengan produsen peralatan tersebut dan/atau dokter mereka sebelum mengoperasikan mesin listrik ini.

#### Keselamatan Diri

1. **Jaga kewaspadaan, perhatikan pekerjaan Anda dan gunakan akal sehat bila menggunakan mesin listrik.** Jangan menggunakan mesin listrik saat Anda lelah atau di bawah pengaruh obat bius, alkohol, atau obat. Sekejap saja lalai saat menggunakan mesin listrik dapat menyebabkan cedera badan serius.
2. **Gunakan alat pelindung diri. Selalu gunakan pelindung mata.** Peralatan pelindung seperti masker debu, sepatu pengaman anti-selip, helm pengaman, atau pelindung telinga yang digunakan untuk kondisi yang sesuai akan mengurangi risiko cedera badan.
3. **Cegah penyalaaan yang tidak disengaja.** Pastikan bahwa sakelar berada dalam posisi mati (off) sebelum menghubungkan mesin ke sumber daya dan/atau paket baterai, atau mengangkat atau membawanya. Membawa mesin listrik dengan jari Anda pada sakelarnya atau mengalirkan listrik pada mesin listrik yang sakelarnya hidup (on) akan mengundang kecelakaan.

4. **Lepaskan kunci-kunci penyetel sebelum menghidupkan mesin listrik.** Kunci-kunci yang masih terpasang pada bagian mesin listrik yang berputar dapat menyebabkan cedera.
5. **Jangan meraih terlalu jauh. Jagalah pijakan dan keseimbangan sepanjang waktu.** Hal ini memungkinkan kendali yang lebih baik atas mesin listrik dalam situasi yang tidak diharapkan.
6. **Kenakan pakaian yang memadai. Jangan memakai pakaian yang longgar atau perhiasan.** Jaga jarak antara rambut dan pakaian Anda dengan komponen mesin yang bergerak. Pakaian yang longgar, perhiasan, atau rambut yang panjang dapat tersangkut pada komponen yang bergerak.
7. **Jika tersedia fasilitas untuk menghisap dan mengumpulkan debu, pastikan fasilitas tersebut terhubung listrik dan digunakan dengan baik.** Penggunaan pembersih debu dapat mengurangi bahaya yang terkait dengan debu.
8. **Jangan sampai Anda lengah dan mengabaikan prinsip keselamatan mesin ini hanya karena sudah sering mengoperasikannya dan sudah merasa terbiasa.** Tindakan yang lalai dapat menyebabkan cedera berat dalam sepersekian detik saja.
9. **Selalu kenakan kacamata pelindung untuk melindungi mata dari cedera saat menggunakan mesin listrik.** Kacamata harus sesuai dengan ANSI Z87.1 di Amerika Serikat, EN 166 di Eropa, atau AS/NZS 1336 di Australia/Selandia Baru. Di Australia/Selandia Baru, secara hukum Anda juga diwajibkan mengenakan pelindung wajah untuk melindungi wajah Anda.



**Menjadi tanggung jawab atasan untuk menerapkan penggunaan alat pelindung keselamatan yang tepat bagi operator mesin dan orang lain yang berada di area kerja saat itu.**

#### **Penggunaan dan pemeliharaan mesin listrik**

1. **Jangan memaksa mesin listrik. Gunakan mesin listrik yang tepat untuk keperluan Anda.** Mesin listrik yang tepat akan menuntaskan pekerjaan dengan lebih baik dan aman pada kecepatan sesuai rancangannya.
2. **Jangan gunakan mesin listrik jika sakelar tidak dapat menyalakan dan mematikannya.** Mesin listrik yang tidak dapat dikendalikan dengan sakelarnya adalah berbahaya dan harus diperbaiki.

3. **Cabut steker dari sumber listrik dan/atau lepas paket baterai, jika dapat dilepas, dari mesin listrik sebelum melakukan penyetelan apa pun, mengganti aksesoris, atau menyimpan mesin listrik.** Langkah keselamatan preventif tersebut mengurangi risiko hidupnya mesin secara tak sengaja.
4. **Simpan mesin listrik jauh dari jangkauan anak-anak dan jangan biarkan orang yang tidak paham mengenai mesin listrik tersebut atau petunjuk ini menggunakan mesin listrik.** Mesin listrik sangat berbahaya di tangan pengguna yang tak terlatih.
5. **Rawatlah mesin listrik dan aksesoris.** Periksa apakah ada komponen bergerak yang tidak lurus atau macet, komponen yang pecah, dan kondisi-kondisi lain yang dapat memengaruhi pengoperasian mesin listrik. Jika rusak, perbaiki mesin listrik terlebih dahulu sebelum digunakan. Banyak kecelakaan disebabkan oleh kurangnya pemeliharaan mesin listrik.
6. **Jaga agar mesin pemotong tetap tajam dan bersih.** Mesin pemotong yang terawat baik dengan mata pemotong yang tajam tidak mudah macet dan lebih mudah dikendalikan.
7. **Gunakan mesin listrik, aksesoris, dan mata mesin, dll. sesuai dengan petunjuk ini, dengan memperhitungkan kondisi kerja dan jenis pekerjaan yang dilakukan.** Penggunaan mesin listrik untuk penggunaan yang lain dari peruntukan dapat menimbulkan situasi berbahaya.
8. **Jagalah agar gagang dan permukaan pegangan tetap kering, bersih, dan bebas dari minyak dan pelumas.** Gagang dan permukaan pegangan yang licin tidak mendukung keamanan penanganan dan pengendalian mesin dalam situasi-situasi tak terduga.
9. **Ketika menggunakan mesin, jangan menggunakan sarung tangan kain yang dapat tersangkut.** Sarung tangan kain yang tersangkut pada komponen bergerak dapat mengakibatkan cedera pada pengguna.

#### **Penggunaan dan pemeliharaan mesin bertenaga baterai**

1. **Isi ulang baterai hanya dengan pengisi daya yang ditentukan oleh pabrikan.** Pengisi daya yang cocok untuk satu jenis paket baterai dapat menimbulkan risiko kebakaran ketika digunakan untuk paket baterai yang lain.
2. **Gunakan mesin listrik hanya dengan paket baterai yang telah ditentukan secara khusus.** Penggunaan paket baterai lain dapat menimbulkan risiko cedera dan kebakaran.
3. **Ketika paket baterai tidak digunakan, jauhkan dari benda logam lain, seperti penjepit kertas, uang logam, kunci, paku, sekrup atau benda logam kecil lainnya, yang dapat menghubungkan satu terminal ke terminal lain.** Hubungan singkat terminal baterai dapat menyebabkan luka bakar atau kebakaran.

4. **Pemakaian yang salah, dapat menyebabkan keluarnya cairan dari baterai; hindari kontak. Jika terjadi kontak secara tidak sengaja, bilas dengan air. Jika cairan mengenai mata, cari bantuan medis.** Cairan yang keluar dari baterai bisa menyebabkan iritasi atau luka bakar.
5. **Jangan menggunakan paket baterai atau mesin yang sudah rusak atau telah diubah.** Baterai yang rusak atau telah diubah dapat menyebabkan hal-hal yang tidak dapat diprediksi yang dapat menyebabkan kebakaran, ledakan atau risiko cedera.
6. **Jangan membiarkan paket baterai atau mesin dekat dengan api atau suhu yang berlebihan.** Pajanan api atau suhu di atas 130 °C dapat menyebabkan ledakan.
7. **Ikuti semua petunjuk pengisian daya dan jangan mengisi daya paket baterai atau mesin di luar rentang suhu yang ditentukan di panduan.** Mengisi daya secara tidak tepat atau pada suhu di luar rentang yang ditentukan dapat merusak baterai dan meningkatkan risiko kebakaran.

#### Servis

1. **Berikan mesin listrik untuk diperbaiki hanya kepada oleh teknisi yang berkualifikasi dengan menggunakan hanya suku cadang pengganti yang serupa.** Hal ini akan menjamin terjaganya keamanan mesin listrik.
2. **Jangan pernah memperbaiki paket baterai yang sudah rusak.** Perbaikan paket baterai harus dilakukan hanya oleh produsen atau penyedia servis resmi.
3. **Patuhi petunjuk pelumasan dan penggantian aksesoris.**

#### Peringatan keselamatan mesin pemotong rumput tanpa kabel

1. **Jangan gunakan mesin pemotong rumput saat kondisi cuaca buruk, terutama jika terdapat risiko sambaran petir.** Hal ini akan mengurangi risiko disambar petir.
2. **Periksa dengan saksama area untuk satwa liar di mana mesin pemotong rumput akan digunakan.** Satwa liar dapat terluka oleh mesin pemotong rumput selama pengoperasian.
3. **Periksa dengan saksama area di mana mesin pemotong rumput akan digunakan dan singkirkan semua batu, tongkat, kabel, tulang, dan benda asing lainnya.** Benda yang terlempar dapat menyebabkan cedera pribadi.
4. **Sebelum menggunakan mesin pemotong rumput, selalu periksa secara visual untuk memastikan bahwa mata pisau dan rakitan bilah tidak aus atau rusak.** Bagian yang aus atau rusak meningkatkan risiko cedera.
5. **Sering-seringlah memeriksa penangkap rumput untuk memastikan tidak ada bagian yang aus atau cacat.** Penangkap rumput yang aus atau rusak meningkatkan risiko cedera pribadi.

6. **Jaga agar pelindung selalu terpasang di tempatnya.** Pelindung harus berfungsi dengan baik dan terpasang dengan benar. Pelindung yang longgar, rusak, atau tidak berfungsi dengan benar harus dapat mengakibatkan risiko cedera pribadi.
7. **Jauhkan semua inlet udara pendingin dari serpihan.** Inlet udara yang tersumbat dan serpihan dapat menyebabkan panas berlebih atau risiko kebakaran.
8. **Ketika mengoperasikan mesin pemotong rumput, selalu kenakan sepatu pelindung antiselip.** Jangan mengoperasikan mesin pemotong rumput tanpa mengenakan alas kaki, atau hanya dengan mengenakan sandal. Hal ini mengurangi kemungkinan cedera pada kaki akibat kontak dengan mata pisau yang bergerak.
9. **Saat mengoperasikan mesin pemotong rumput, selalu kenakan celana panjang.** Kulit yang terlihat meningkatkan kemungkinan cedera akibat benda yang terlempar.
10. **Jangan mengoperasikan mesin pemotong rumput pada rumput basah.** Berjalanlah, jangan berlari. Hal ini mengurangi risiko tergelincir dan jatuh yang dapat mengakibatkan cedera pribadi.
11. **Jangan operasikan mesin pemotong rumput di lereng yang curam.** Hal ini mengurangi risiko kehilangan kendali, terpeleset dan jatuh, yang dapat mengakibatkan cedera.
12. **Ketika bekerja di atas lereng, pastikan pijakan kaki Anda, selalu bekerja dengan posisi melintang di muka lereng, jangan pernah bekerja dengan posisi sesuai arah menurun atau menanjak lereng, dan berhati-hatilah ketika belok.** Hal ini mengurangi risiko kehilangan kendali, terpeleset dan jatuh, yang dapat mengakibatkan cedera.
13. **Sangat berhati-hatilah saat memundurkan atau menarik mesin pemotong rumput ke arah Anda.** Selalu waspada dengan lingkungan sekitar Anda. Hal ini mengurangi risiko tersandung selama operasi.
14. **Jangan menyentuh mata pisau dan bagian berbahaya lainnya yang bergerak saat masih bergerak.** Hal ini mengurangi risiko cedera dari bagian yang bergerak.
15. **Saat membersihkan material yang macet atau membersihkan mesin pemotong rumput, pastikan semua sakelar daya mati dan baterai dilepas atau diputus sambungannya.** Mesin pemotong rumput yang dioperasikan secara tidak sengaja dapat menyebabkan cedera pribadi serius.

#### Peringatan keselamatan tambahan

##### Pelatihan

1. **Baca petunjuk dengan saksama.** Pahami kontrol dan cara penggunaan pemotong yang benar.
2. **Jangan biarkan pemotong rumput ini digunakan oleh anak-anak atau orang yang tidak terbiasa menggunakannya.** Peraturan setempat mungkin membatasi usia operator.

3. Jangan gunakan pemotong jika ada orang, khususnya anak-anak, atau binatang peliharaan di dekatnya.
4. Selalu ingat bahwa operator atau pengguna bertanggung jawab atas kecelakaan atau bahaya yang terjadi pada orang-orang lain atau perempunnya.

#### Persiapan

1. Pastikan tidak ada orang lain di sekitar sebelum mulai memotong rumput. Hentikan pemotong apabila ada orang yang masuk ke area kerja.
2. Jangan masukkan kunci pengaman pada pemotong sampai siap digunakan.
3. Perhatikan lubang, bekas roda, gundukan, batu, atau benda tersembunyi lainnya. Medan yang tidak rata dapat menyebabkan kecelakaan terpeleset dan jatuh. Rumput yang tinggi dapat menutupi penghalang.
4. Jangan masukkan atau lepaskan kunci pengaman saat hujan.

#### Pengoperasian

1. Hentikan pemotong dan lepaskan kunci pengaman, dan pastikan semua bagian yang bergerak telah berhenti sepenuhnya
  - saat Anda meninggalkan pemotong;
  - sebelum membersihkan sumbatan atau saat membersihkan saluran yang tersumbat;
  - sebelum memeriksa, membersihkan atau menggunakan pemotong.
2. Jika pemotong membentur benda asing, ikuti langkah-langkah berikut:
  - Hentikan pemotong, lepaskan tuas sakelar dan tunggu hingga mata pisau berhenti sepenuhnya.
  - Lepas kunci pengaman dan kartrid baterai.
  - Periksa mesin secara menyeluruh untuk memastikan apakah ada bagian yang rusak.
  - Gantilah mata pisau jika rusak. Perbaiki segala kerusakan sebelum kembali menyalakan mesin dan melanjutkan pengoperasian pemotong rumput.
3. Jika mesin pemotong rumput mulai bergetar secara tidak normal atau Anda melihat sesuatu yang tidak biasa, segera ikuti langkah-langkah berikut ini:
  - Hentikan pemotong, lepaskan tuas sakelar dan tunggu hingga mata pisau berhenti sepenuhnya.
  - Lepas kunci pengaman dan kartrid baterai.
  - Periksa kerusakan dan ganti atau perbaiki bagian yang rusak.
  - Periksa dan kencangkan semua komponen yang kendur.
4. Jangan pernah mengoperasikan pemotong dengan mengenakan pengaman atau pelindung yang cacat, atau tanpa memasang perangkat pengaman, misalnya deflektor dan/ atau keranjang rumput.

5. Gunakan mesin pemotong hanya di siang hari atau dalam kondisi cahaya mencukupi.
6. Nyalakan pemotong perlahan sesuai instruksi, dan jaga jarak kaki Anda dari mata pisau (-pisau).
7. Berhati-hatilah terhadap cedera pada kaki dan tangan karena pisau pemotong.
8. Hentikan pisau(-pisau) jika pemotong harus digerakkan dengan cara dimiringkan saat melintasi permukaan selain rumput, serta saat Anda memindahkan pemotong ke dan dari area kerja.
9. Jangan memiringkan pemotong saat menyalakan motornya, kecuali jika pemotong harus dimiringkan saat dinyalakan. Dalam hal ini, jangan memiringkan pemotong secara berlebihan, dan angkatlah hanya bagian yang semestinya, yaitu yang berjauhan dengan operator. Selalu pastikan kedua tangan berada pada posisi pengoperasian sebelum mengembalikan pemotong ke tanah.
10. Jangan letakkan tangan atau kaki di dekat atau di bawah bagian yang berputar. Selalu jaga jarak dari lubang pembuangan.
11. Selalu pegang kuat-kuat pada bagian pegangannya.
12. Saat mengangkat atau memegang pemotong rumput, jangan menggenggam mata pisau pemotong atau tepian pemotong yang terlihat.
13. Jauhkan tangan dan kaki dari mata pisau yang berputar. Perhatikan - Pisau masih akan bergerak perlahan setelah sakelar mesin dimatikan.
14. Jangan pernah mencoba menyatel ketinggian pemotongan ketika mesin sedang bekerja apabila terdapat fitur tersebut pada mesin.
15. Lepaskan tuas sakelar dan tunggu hingga mata pisau berhenti berputar sebelum melintasi area parkir, area pejalan kaki, jalan, dan area-area lain yang tertutup kerikil. Selain itu, cabut kunci pengaman jika Anda akan meninggalkan pemotong, mengambil atau menyingkirkan sesuatu di sekitar Anda, atau melakukan hal-hal lain yang dapat mengalihkan perhatian dari pekerjaan Anda.
16. Jangan menyalakan pemotong saat Anda berdiri di depan lubang pembuangan.
17. Jangan pernah mengarahkan bahan yang dikeluarkan ke siapa pun. Hindari mengeluarkan bahan ke arah dinding atau penghalang. Bahan dapat memantul kembali ke arah operator. Hentikan pisau saat melewati permukaan berkerikil.
18. Jangan tarik pemotong ke belakang kecuali jika benar-benar diperlukan. Ketika Anda terpaksa untuk menarik pemotong rumput dari pagar atau penghalang serupa lainnya, lihat ke bawah dan ke belakang sebelum dan saat bergerak ke belakang.
19. Matikan motor dan tunggu sampai pisau berhenti sepenuhnya sebelum melepas penangkap rumput. Berhati-hatilah karena pisau masih berputar setelah dimatikan.

20. Ketika Anda menggunakan mesin di permukaan berlumpur, lereng basah, atau tempat yang licin, perhatikan pijakan Anda dengan saksama.
21. Hindari bekerja di lingkungan yang buruk yang dapat mengakibatkan kelelahan berlebih pada pengguna.
22. Jangan menggunakan mesin di cuaca yang buruk di mana jarak penglihatan menjadi terbatas. Jika Anda tidak mengikutinya, Anda dapat terjatuh atau pengoperasian dapat salah akibat jarak penglihatan yang rendah.
23. Jangan biarkan mesin terendam genangan air.
24. Saat daun yang basah atau kotoran menempel pada mulut penyedot (jendela ventilasi) akibat hujan, bersihkan.
25. Jangan menggunakan mesin dalam kondisi bersalju.
26. Jika rumput yang dipotong basah, rumput akan cenderung menyumbat mesin. Periksa kondisi mesin secara berkala, dan bersihkan rumput yang menempel bila perlu.
27. Saat mengoperasikan mesin, perhatikan perpipaan dan perkabelan.

#### Perawatan dan penyimpanan

1. Periksa dan rawat pemotong secara rutin.
2. Kencangkan semua mur, baut, dan sekrup pengencang untuk memastikan bahwa mesin aman untuk digunakan.
3. Sering-seringlah memeriksa keranjang rumput untuk memastikan tidak ada bagian yang aus atau cacat. Untuk penyimpanan, selalu pastikan keranjang rumput kosong. Untuk menjamin keamanan, ganti keranjang rumput yang aus dengan komponen pengganti dari pabrik.
4. Gunakan hanya mata pisau asli dari pabrik yang ditentukan dalam buku petunjuk ini.
5. Berhati-hatilah saat menyesuaikan pengaturan pemotong agar jari-jemari Anda tidak tersangkut di antara mata pisau yang bergerak dan bagian tidak bergerak pada pemotong.
6. Periksa baut mata pisau secara berkala dan sering untuk memastikan kekencangannya.
7. Selalu biarkan pemotong mendingin sebelum disimpan.
8. Saat memperbaiki mata pisau, perhatikan bahwa walaupun sakelar mesin telah dimatikan, mata pisau masih tetap dapat bergerak.
9. Jangan pernah melepas atau merusak alat keselamatan. Periksa pengoperasian yang tepat secara rutin. Jangan pernah melakukan apa pun untuk menginterferensi fungsi alat keselamatan yang dimaksudkan atau untuk mengurangi perlindungan yang diberikan oleh alat keselamatan.
10. Jangan meninggalkan mesin tanpa pengawasan di luar saat hujan.
11. Jangan cuci mesin dengan penyemprot bertekanan tinggi.

12. Ketika mencuci mesin, pastikan baterai dan kunci pengaman telah dilepas dan tutup penutup baterai, serta siramkan air ke arah belakang mesin tempat pisau terpasang.
13. Ketika menyimpan mesin, hindari terkena cahaya matahari dan hujan langsung, dan simpan di tempat yang jauh dari panas atau lembap.
14. Lakukan pemeriksaan di tempat yang terhindar dari hujan.
15. Setelah menggunakan mesin, bersihkan kotoran yang menempel dan keringkan mesin sepenuhnya sebelum disimpan. Tergantung pada musim atau tempat, terdapat risiko gangguan fungsi akibat pembekuan.

#### Keselamatan listrik dan baterai

1. Jangan buka atau bongkar baterai. Elektrolit yang terlepas bersifat korosif dan dapat melukai mata atau kulit. Zat tersebut dapat beracun jika tertelan.
2. Jangan mengisi daya baterai saat hujan, atau di lokasi yang basah.
3. Jangan mengisi daya baterai di luar ruangan.
4. Jangan memegang pengisi daya, termasuk steker pengisi daya, dan terminal pengisi daya dengan tangan basah.
5. Jangan ganti baterai dalam kondisi hujan.
6. Jangan biarkan terminal baterai terkena basah seperti air, atau baterai terendam. Jangan tinggalkan baterai saat hujan, atau mengisi dayanya, menggunakan, atau menyimpan baterai di tempat yang lembap atau basah. Jika terminal basah atau cairan masuk ke dalam baterai, mungkin dapat terjadi hubung singkat dan terdapat risiko kelebihan panas, terbakar, atau meledak.
7. Setelah melepas baterai dari mesin atau pengisi daya, pastikan Anda memasang penutup ke baterai dan simpan di tempat kering.
8. Jangan ganti baterai dengan tangan basah.
9. Hindari lingkungan yang berbahaya. Jangan gunakan mesin di lokasi yang lembap dan basah, atau membiarkannya terkena hujan. Air yang masuk ke dalam mesin akan meningkatkan risiko sengatan listrik.
10. Jika kartrid baterai basah, keringkan air di dalamnya kemudian usap dengan kain kering. Biarkan kartrid baterai benar-benar kering di tempat kering sebelum digunakan.

#### SIMPAN PETUNJUK INI.

**PERINGATAN:** JANGAN biarkan kenyamanan atau terbiasanya Anda dengan produk (karena penggunaan berulang) mengurangi kepatuhan yang ketat terhadap aturan keselamatan untuk produk yang terkait. PENYALAHGUNAAN atau kelalaian mematuhi kaidah keselamatan yang tertera dalam petunjuk ini dapat menyebabkan cedera badan serius.

## Petunjuk keselamatan penting untuk kartrid baterai

1. Sebelum menggunakan kartrid baterai, bacalah semua petunjuk dan penandaan pada (1) pengisi daya baterai, (2) baterai, dan (3) produk yang menggunakan baterai.
2. Jangan membongkar atau memodifikasi kartrid baterai. Tindakan tersebut dapat menimbulkan api, panas berlebih, atau ledakan.
3. Jika waktu beroperasinya menjadi sangat singkat, segera hentikan penggunaan. Hal tersebut dapat menimbulkan risiko panas berlebih, kemungkinan mengalami luka bakar atau bahkan terjadi ledakan.
4. Jika elektrolit mengenai mata Anda, basuh dengan air bersih dan segera cari pertolongan medis. Hal tersebut dapat mengakibatkan hilangnya kemampuan penglihatan Anda.
5. Jangan menghubungkan terminal kartrid baterai:
  - (1) Jangan menyentuh terminal dengan bahan penghantar listrik apa pun.
  - (2) Hindari menyimpan kartrid baterai pada wadah yang berisi benda logam lain seperti paku, uang logam, dsb.
  - (3) Jangan membiarkan baterai terkena air atau kehujanan.Hubungan singkat baterai dapat menyebabkan aliran arus listrik yang besar, panas berlebih, kemungkinan mengalami luka bakar dan bahkan kerusakan pada baterai.
6. Jangan menyimpan dan menggunakan mesin dan kartrid baterai pada lokasi dengan suhu yang bisa mencapai atau melebihi 50 °C (122 °F).
7. Jangan membuang kartrid baterai di tempat pembakaran sampah walaupun benar-benar rusak atau tidak bisa digunakan sama sekali. Kartrid baterai bisa meledak jika terbakar.
8. Jangan memaku, memotong, menghancurkan, melempar, menjatuhkan kartrid baterai, atau memukulkan benda keras ke kartrid baterai. Tindakan tersebut dapat menimbulkan api, panas berlebih, atau ledakan.
9. Jangan menggunakan baterai yang rusak.
10. **Baterai litium-ion yang disertakan sesuai dengan persyaratan Perundangan Makanan Berbahaya.**

Harus ada pengawasan untuk pengangkutan komersial misalnya oleh pihak ketiga, ekspeditor, persyaratan khusus terhadap pengemasan dan pelabelan.

Diperlukan adanya konsultasi dengan ahli mengenai material berbahaya untuk persiapan barang yang akan dikirimkan. Perhatikan pula peraturan nasional yang lebih terperinci yang mungkin ada.

Beri perekat atau tutupi bagian yang terbuka dan kemasi baterai dengan cara yang tidak akan menimbulkan pergeseran dalam pengemasan.

11. Ketika membuang kartrid baterai, lepaskan dari mesin dan buang ke tempat yang aman. Patuhi peraturan setempat yang berkaitan dengan pembuangan baterai.
12. Gunakan baterai hanya dengan produk yang ditentukan oleh Makita. Memasang baterai pada produk yang tidak sesuai dapat menyebabkan kebakaran, kelebihan panas, ledakan, atau kebocoran elektrolit.
13. Jika mesin tidak digunakan dalam jangka waktu yang lama, baterai harus dilepas dari mesin.
14. Selama dan setelah digunakan, kartrid baterai mungkin menyimpan panas yang dapat menyebabkan luka bakar atau luka bakar suhu rendah. Perhatikan cara memegang kartrid baterai yang masih panas.
15. Jangan langsung menyentuh terminal mesin setelah digunakan karena suhunya mungkin cukup panas untuk menyebabkan luka bakar.
16. Jangan biarkan serpihan, debu, atau tanah menempel di terminal, lubang, dan alur kartrid baterai. Hal tersebut dapat menyebabkan pemanasan, kebakaran, ledakan, dan kegagalan fungsi mesin atau kartrid baterai, yang mengakibatkan luka bakar atau cedera diri.
17. Kecuali jika mesin mendukung penggunaan di dekat saluran listrik bertegangan tinggi, jangan gunakan kartrid baterai di dekat saluran listrik bertegangan tinggi. Hal tersebut dapat mengakibatkan kegagalan fungsi atau kerusakan mesin maupun kartrid baterai.
18. Jauhkan baterai dari jangkauan anak-anak.

## SIMPAN PETUNJUK INI.

**PERHATIAN:** Gunakan baterai asli Makita. Penggunaan baterai Makita yang tidak asli, atau baterai yang sudah diubah, akan mengakibatkan baterai mudah terbakar, cedera dan kerusakan. Akan menghilangkan garansi Makita pada pengisi daya dan alat Makita.

## Tip untuk menjaga agar umur pemakaian baterai maksimum

1. Isi ulang kartrid baterai sebelum habis sama sekali. Selalu hentikan penggunaan mesin dan ganti kartrid baterai jika Anda melihat bahwa mesin kurang tenaga.
2. Jangan pernah mengisi ulang kartrid baterai yang sudah diisi penuh. Pengisian ulang yang berlebih memperpendek umur pemakaian baterai.
3. Isi ulang kartrid baterai pada suhu ruangan 10 °C - 40 °C. Biarkan kartrid baterai yang panas menjadi dingin terlebih dahulu sebelum diisi ulang.
4. Saat kartrid baterai tidak digunakan, lepaskan dari mesin atau pengisi daya.
5. Isi ulang daya kartrid baterai jika Anda tidak menggunakannya untuk jangka waktu yang lama (lebih dari enam bulan).

## PERAKITAN

**PERINGATAN:** Selalu pastikan bahwa kunci pengaman dan kartrid telah dilepas sebelum melakukan apa pun terhadap pemotong. Kelalaian untuk melepas kunci pengaman dan kartrid baterai dapat mengakibatkan cedera perseorangan berat karena mesin mungkin saja dinyalakan secara tidak sengaja.

**PERINGATAN:** Jangan nyalakan pemotong kecuali rangkaiannya telah terpasang sepenuhnya. Mesin yang dioperasikan dalam kondisi hanya terangkai sebagian dapat mengakibatkan cedera badan yang serius akibat penyalakan yang tidak disengaja.

## Memasang pegangan

**PEMBERITAHUAN:** Saat memasang pegangan, posisikan semua kabel sedemikian rupa agar tidak tersangkut apa pun di antara pegangan. Jika kabel rusak, sakelar pemotong mungkin tidak berfungsi.

1. Pasang pegangan bagian bawah sehingga lubang pada pegangan terpasang tepat pada tonjolan di bodi pemotong. Masukkan baut dari dalam, lalu pasang cincin penutup A dari luar, kemudian kencangkan mur sayap.

► **Gbr.1:** 1. Pegangan bagian bawah 2. Cincin penutup A 3. Mur sayap 4. Tonjolan 5. Lubang 6. Baut

2. Sejajarkan lubang di pegangan bagian bawah dengan lubang di pegangan bagian atas, lalu masukkan baut dari dalam, lalu pasang cincin penutup B dari luar, dan kencangkan mur sayap.

► **Gbr.2:** 1. Pegangan bagian atas 2. Lubang 3. Cincin penutup B 4. Mur sayap 5. Pegangan bagian bawah 6. Baut

**PERHATIAN:** Tahan pegangan bagian atas kuat-kuat agar tidak tergelincir dari tangan Anda. Jika tidak, pegangan dapat jatuh dan menyebabkan cedera.

3. Pasang penahan A dan penahan B ke pegangan. Posisikan kabel seperti ditunjukkan pada gambar.

► **Gbr.3:** 1. Kabel 2. Penahan A 3. Penahan B

**CATATAN:** Ketika memasang penahan A, pastikan kabel terpasang pada penahan seperti ditunjukkan pada gambar.

## Melepaskan perangkat tambahan mulsa

1. Buka tutup belakang.

► **Gbr.4:** 1. Tutup belakang

2. Melepaskan perangkat tambahan mulsa sembari menahan tuas.

► **Gbr.5:** 1. Tuas 2. Perangkat tambahan mulsa

## Merakit keranjang rumput

1. Ambil klip atas keranjang rumput.

► **Gbr.6:** 1. Klip atas

2. Masukkan rangka ke dalam keranjang rumput sejauh mungkin sembari memegang pegangan rangka.

► **Gbr.7:** 1. Pegangan

**PEMBERITAHUAN:** Jangan memasukkan pegangan ke dalam keranjang rumput. Pastikan rangka dimasukkan di sepanjang jahitan keranjang rumput.

3. Pastikan tidak ada bagian yang kendur di sudut-sudut keranjang rumput.

► **Gbr.8**

4. Buka klip atas, lalu pasang pada rangka.

► **Gbr.9**

5. Pasang semua klip yang lain seperti ditunjukkan pada gambar. Pastikan semua klip terpasang kencang ke rangka.

► **Gbr.10:** 1. Klip

► **Gbr.11**

## Memasang keranjang rumput

1. Buka tutup belakang.

► **Gbr.12:** 1. Tutup belakang

2. Kaitkan keranjang rumput pada batang di badan pemotong sebagaimana ditunjukkan dalam gambar.

► **Gbr.13:** 1. Batang 2. Pelindung 3. Keranjang rumput

**PEMBERITAHUAN:** Pastikan bahwa pelindung pada keranjang rumput menghadap ke bawah. Jika tidak, keranjang rumput mungkin tidak menampung semua rumput yang terpotong.

## Memasang perangkat tambahan mulsa

1. Buka tutup belakang dan lepaskan keranjang rumput.

► **Gbr.14:** 1. Tutup belakang 2. Keranjang rumput

2. Pasang perangkat tambahan mulsa sambil menahan tuas, lalu lepaskan tuas untuk mengunci perangkat tambahan mulsa.

► **Gbr.15:** 1. Tuas 2. Perangkat tambahan mulsa



## DESKRIPSI FUNGSI

### Memasang atau melepas baterai

**PERHATIAN:** Selalu matikan mesin sebelum memasang atau melepas kartrid baterai.

**PERHATIAN:** Pegang mesin dan kartrid baterai dengan kuat saat memasang atau melepas kartrid baterai. Kelalaian untuk memegang mesin dan kartrid baterai kuat-kuat bisa menyebabkan keduanya tergelincir dari tangan Anda dan mengakibatkan kerusakan pada mesin dan kartrid baterai dan cedera diri.

**PERHATIAN:** Pastikan Anda telah mengunci penutup baterai sebelum menggunakan mesin. Jika tidak, kartrid baterai mungkin saja rusak akibat lumpur, kotoran, atau air.

**PERHATIAN:** Selalu pasang kartrid baterai sepenuhnya hingga indikator berwarna merah tidak terlihat. Jika tidak, kartrid baterai mungkin saja terlepas dari mesin, dan dapat menyebabkan cedera pada diri Anda atau orang di sekitar Anda.

**PERHATIAN:** Jangan memasang kartrid baterai secara paksa. Jika kartrid tidak dapat didorong masuk dengan mudah, berarti cara pemasangannya salah.

**CATATAN:** Mesin tidak akan bekerja dengan hanya satu kartrid baterai.

#### Untuk memasang kartrid baterai;

1. Tarik tuas pengunci, kemudian buka penutup baterai.  
► **Gbr.16:** 1. Kotak baterai 2. Tuas pengunci
2. Sesuaikan lidah pada kartrid baterai dengan celah pada pemotong, kemudian dorong baterai hingga terpasang di tempatnya dan berbunyi klik pelan.  
► **Gbr.17:** 1. Kartrid baterai
3. Masukkan kunci pengaman sedalam mungkin ke tempat yang ditunjukkan pada gambar.  
► **Gbr.18:** 1. Kunci pengaman
4. Tutuplah kotak baterai dan dorong hingga terkunci oleh tuas pengunci.

#### Untuk melepas kartrid baterai dari pemotong;

1. Tarik tuas pengunci kotak baterai dan buka kotak baterai.
2. Tarik kartrid baterai dari pemotong sambil menggeser tombol di bagian depan kartrid.
3. Tarik kunci pengaman.
4. Tutup kotak baterai.

### Sistem perlindungan mesin / baterai

Mesin ini dilengkapi dengan sistem perlindungan mesin/ baterai. Sistem ini memutus daya ke motor secara otomatis untuk memperpanjang umur pakai mesin dan baterai. Mesin akan berhenti secara otomatis saat dioperasikan jika mesin atau baterai mengalami salah satu dari kondisi-kondisi berikut ini:

#### Perlindungan kelebihan beban

Jika baterai digunakan dengan cara yang menjadikan baterai mengeluarkan arus tinggi yang berlebihan, mesin akan berhenti secara otomatis dan lampu daya utama berkedip hijau. Dalam situasi ini, matikan mesin dan hentikan pekerjaan yang menyebabkan mesin mengalami kelebihan beban. Kemudian, nyalakan mesin untuk kembali melanjutkan pekerjaan.

#### Perlindungan panas berlebih

Apabila mesin atau baterai menjadi terlalu panas, mesin akan berhenti secara otomatis dan lampu daya utama akan berkedip merah. Pada keadaan ini, tunggu hingga mesin dan baterai mendingin sebelum dinyalakan kembali.

#### Perlindungan pengisian daya berlebih

Apabila kapasitas baterai tidak mencukupi, mesin akan berhenti secara otomatis dan lampu daya utama akan berkedip merah. Jika terjadi, lepaskan baterai dari mesin dan isi kartrid baterai atau ganti kartrid baterai dengan yang terisi penuh.

### Mengindikasikan kapasitas baterai yang tersisa

#### Hanya untuk kartrid baterai dengan indikator

Tekan tombol pemeriksaan pada kartrid baterai untuk melihat kapasitas baterai yang tersisa. Lampu indikator menyala selama beberapa detik.

► **Gbr.19:** 1. Lampu indikator 2. Tombol pemeriksaan

Lampu indikator			Kapasitas yang tersisa
Menyala	Mati	Berkedip	
■ ■ ■ ■			75% hingga 100%
■ ■ ■ □			50% hingga 75%
■ ■ □ □			25% hingga 50%
■ □ □ □			0% hingga 25%
▬ □ □ □			Isi ulang baterai.
■ ■ □ □			Baterai mungkin sudah rusak.
□ □ ■ ■			

**CATATAN:** Tergantung kondisi penggunaan dan suhu lingkungannya, penunjukkan mungkin saja sedikit berbeda dari kapasitas sebenarnya.

**CATATAN:** Lampu indikator pertama (ujung kiri) akan berkedip ketika sistem perlindungan mesin bekerja.

## Panel kontrol

Panel kontrol memiliki sakelar daya utama, tombol pengubah mode, dan indikator kapasitas baterai yang tersisa.

► **Gbr.20:** 1. Indikator baterai 2. Lampu pengubah mode 3. Lampu daya utama 4. Tombol pemeriksaan 5. Tombol pengubah mode 6. Sakelar daya utama

## Sakelar daya utama

**⚠ PERINGATAN:** Selalu matikan sakelar daya utama saat tidak digunakan.

Untuk menyalakan mesin, tekan sakelar daya utama. Lampu daya utama menyala hijau. Untuk mematikan mesin, tekan sakelar daya utama lagi.

**CATATAN:** Jika lampu daya utama menyala merah atau berkedip merah atau hijau, merujuklah pada instruksi untuk sistem perlindungan mesin/baterai.







**CATATAN:** Mesin ini menggunakan fungsi pemutus daya otomatis. Untuk menghindari penyalaan yang tidak disengaja, sakelar daya utama akan secara otomatis mati ketika tuas sakelar tidak ditarik selama beberapa saat setelah sakelar daya utama dinyalakan.

## Tombol pengubah mode

Anda dapat mengubah mode pengoperasian dengan menekan tombol pengubah mode. Ketika mesin dinyalakan, mesin bekerja dalam mode normal. Ketika Anda menekan tombol pengubah mode, mesin berpindah ke mode penghematan daya dan lampu pengubah mode menyala hijau. Pada mode penghematan daya, Anda dapat mengurangi bising saat memotong. Ketika Anda menekan tombol pengubah mode lagi, mesin kembali ke mode normal.

## Mengindikasikan kapasitas baterai yang tersisa

Tekan tombol pemeriksaan untuk melihat kapasitas baterai yang tersisa. Indikator baterai berhubungan dengan setiap baterai.

Status indikator baterai		Kapasitas baterai yang tersisa
Menyala	Mati	
		50% - 100%
		20% - 50%
		0% - 20%

## Kerja sakelar

**⚠ PERINGATAN:** Sebelum memasang kartrid baterai, selalu pastikan bahwa tuas sakelar bergerak sebagaimana mestinya dan kembali ke posisi awalnya saat dilepaskan. Penggunaan mesin dengan sakelar yang tidak berfungsi dengan baik dapat menyebabkan kehilangan kontrol dan cedera serius.

**CATATAN:** Pemotong tidak dapat dioperasikan jika tombol sakelarnya tidak ditekan, bahkan walaupun tuas sakelarnya telah ditarik.

**CATATAN:** Saat memotong rumput panjang atau rapat, pemotong mungkin tidak dapat dioperasikan karena kelebihan beban. Jika demikian, naikkan ketinggian pemotongan.

Pemotong ini dilengkapi dengan sakelar pengunci dan sakelar pegangan. Jika Anda merasa ada yang tidak biasa pada salah satu sakelar tersebut, segera hentikan pengoperasian dan mintalah agar sakelar tersebut diperiksa oleh Pusat Servis Resmi Makita terdekat.

1. Pasang kartrid baterai. Masukkan kunci pengaman ke dalam sakelar pengunci, kemudian tutuplah kotak baterai.
2. Tekan sakelar daya utama.
3. Tekan tombol sakelar dan tahan.
4. Pegang gengaman bagian atas dan tarik tuas sakelarnya.

► **Gbr.21:** 1. Tombol sakelar 2. Pegangan bagian atas 3. Tuas sakelar

**CATATAN:** Jika kunci pengaman tidak terpasang, lampu daya berkedip hijau ketika Anda menarik tuas sakelar.

5. Lepaskan tombol sakelar setelah motor mulai menyala. Pemotong akan terus bekerja hingga Anda melepaskan tuas sakelarnya.
6. Lepaskan tuas sakelar untuk menghentikan motor.

## Menyesuaikan ketinggian pemotongan

**⚠️PERINGATAN:** Jangan letakkan kaki atau tangan Anda di bawah badan pemotong saat menyesuaikan ketinggian pemotong.

**⚠️PERINGATAN:** Selalu pastikan bahwa tuas sudah terpasang aman dalam lubang sebelum mulai mengoperasikan pemotong.

Ketinggian pemotongan dapat disesuaikan antara 20 mm dan 75 mm.

Lepas kunci pengaman, dan kemudian tarik tuas pengatur ketinggian pemotongan ke arah luar bodi pemotong dan gerakkan sesuai ketinggian pemotongan yang Anda inginkan.

► **Gbr.22:** 1. Tuas pengatur ketinggian pemotongan

Pegang gagang depan dengan satu tangan sementara tangan lainnya mengatur tuas pengatur ketinggian pemotongan.

► **Gbr.23:** 1. Tuas pengatur ketinggian pemotongan  
2. Gagang depan

**CATATAN:** Gambar ketinggian pemotongan harus digunakan sebagai panduan saja. Tergantung pada kondisi rumput atau tanah, ketinggian rumput yang sebenarnya mungkin saja sedikit berbeda dari ketinggian yang disetel.

**CATATAN:** Lakukan percobaan dengan memotong rumput di tempat yang aman untuk menentukan ketinggian yang sesuai.

## Indikator level rumput

### Negara tertentu

Indikator level rumput menunjukkan volume rumput yang dipotong. Saat keranjang rumput tidak penuh, indikator akan mengambang saat mata pisau masih berjalan.

► **Gbr.24:** 1. Indikator level rumput

Saat keranjang rumput hampir penuh, indikator tidak mengambang saat mata pisau masih berjalan. Jika demikian, segera hentikan pengoperasian dan kosongkan keranjang.

► **Gbr.25:** 1. Indikator level rumput

**CATATAN:** Indikator ini merupakan panduan kasar. Tergantung pada kondisi dalam keranjang, indikator ini mungkin tidak bekerja secara tepat.

## Menyetel tinggi pegangan

**⚠️PERHATIAN:** Sebelum melepaskan baut, pegang kuat-kuat pegangan bagian atas. Jika tidak, pegangan dapat jatuh dan menyebabkan cedera.

Tinggi pegangan dapat disetel dalam tiga tingkat.

1. Kendurkan mur sayap pegangan bagian bawah, dan kemudian lepaskan baut, cincin penutup, dan mur sayap.

► **Gbr.26:** 1. Mur sayap 2. Cincin penutup 3. Baut

2. Setel tinggi pegangan.

3. Masukkan baut dari dalam, lalu pasang cincin penutup dari luar, kemudian kencangkan mur sayap.

## Menggunakan perangkat tambahan mulsa

Perangkat tambahan mulsa memungkinkan Anda mengembalikan potongan rumput ke tanah tanpa menampungnya dalam keranjang rumput. Saat Anda mengoperasikan mesin dengan perangkat tambahan mulsa, pastikan untuk melepas keranjang rumput.

**PEMBERITAHUAN:** Saat menggunakan mesin dengan alat tambahan mulsa, pastikan panjang total rumput setelah pemotongan 30 mm atau lebih, dan panjang potongannya 15 mm atau kurang.

► **Gbr.27:** (1) 30 mm atau lebih (2) 15 mm atau kurang

## Fungsi elektronik

Mesin ini dilengkapi dengan fungsi elektronik untuk pengoperasian yang mudah.

- Kontrol kecepatan konstan  
Kontrol kecepatan elektronik untuk memperoleh kecepatan yang konstan. Memungkinkan untuk memperoleh pengerjaan akhir yang halus, karena kecepatan putaran dipertahankan secara konstan meskipun dalam kondisi diberi beban.
- Awal pengerjaan yang lembut  
Fungsi awal soft-start adalah untuk meminimalkan kejutan awal, dan membuat mesin berjalan lancar.

## PENGGUNAAN

### Pemotongan

**⚠️PERINGATAN:** Sebelum memotong, bersihkan semua batang dan batu dari area pemotongan. Selain itu, bersihkan terlebih dahulu semua semak dari area pemotongan.

**⚠️PERINGATAN:** Selalu kenakan kaca mata pelindung atau kaca mata pengaman dengan pelindung samping saat mengoperasikan pemotong.

**⚠️PERHATIAN:** Jika rumput yang terpotong atau benda asing menyumbat bagian dalam bodi pemotong, pastikan Anda melepas kunci pengaman dan kartrid baterai serta mengenakan sarung tangan sebelum membersihkan rumput atau benda asing tersebut.

**PEMBERITAHUAN:** Gunakan mesin hanya untuk memotong rumput. Jangan memotong semak-semak dengan mesin ini.

► **Gbr.28**

Saat memotong, genggam pegangan kencang-kencang dengan kedua tangan Anda.

Kecepatan pemotongan menurut pedoman adalah sekitar 1 meter per 4 detik.

► **Gbr.29**

Garis tengah masing-masing roda depan adalah pemandu untuk lebar pemotongan. Dengan mengacu pada kedua garis tengah tersebut, potong rumput secara berlajur. Potong lajur berikutnya dengan menimpa setengah hingga sepertiga bagian dari lebar lajur potongan sebelumnya, agar rumput terpotong secara merata.

► **Gbr.30:** 1. Lebar pemotong 2. Bagian yang ditimpa 3. Garis tengah

Ganti arah pemotongan tiap lajur untuk mencegah pola helai rumput terbentuk hanya ke satu arah.

► **Gbr.31**

Periksa isi keranjang rumput secara rutin. Buang potongan rumput sebelum keranjang penuh. Sebelum pemeriksaan rutin, pastikan Anda telah mematikan pemotong, melepas kunci pengaman dan kartrid baterai.

**CATATAN:** Pengoperasian pemotong dengan keranjang rumput dalam kondisi penuh akan menghambat laju putaran pisau dan mengakibatkan beban lebih besar pada motor, yang dapat menyebabkan mesin macet.

### Memotong rumput tinggi

Jangan mencoba memotong rumput tinggi sekaligus. Sebaliknya, potong rumput secara bertahap. Beri jeda satu atau dua hari antar pemotongan hingga rumput terpotong pendek secara merata.

► **Gbr.32**

**CATATAN:** Memotong rumput tinggi sekaligus hingga langsung menjadi pendek dapat mengakibatkan rumput mati. Potongan rumput juga mungkin menggumpal di dalam badan pemotong.

### Mengosongkan keranjang rumput

**PERINGATAN:** Untuk mengurangi risiko kecelakaan, periksalah keranjang rumput secara rutin untuk memastikan tidak ada kerusakan atau penurunan kekuatan. Ganti keranjang rumput jika perlu.

1. Lepas tuas sakelar.
2. Lepas kunci pengaman.
3. Buka tutup belakang dan keluarkan keranjang rumput dengan mengenggam pegangannya.  
► **Gbr.33:** 1. Tutup belakang 2. Pegangan 3. Keranjang rumput
4. Kosongkan keranjang rumput.

## PERAWATAN

**PERINGATAN:** Selalu pastikan kunci pengaman dan kartrid baterai telah dilepas dari pemotong sebelum menyimpan atau membawa pemotong atau melakukan pemeriksaan atau pemeliharaan.

**PERINGATAN:** Selalu lepas kunci pengaman saat pemotong tidak digunakan. Simpan kunci pengaman di tempat yang aman dari jangkauan anak-anak.

**PERINGATAN:** Gunakan sarung tangan saat melakukan pemeriksaan atau pemeliharaan.

**PERINGATAN:** Selalu kenakan kaca mata pelindung atau kaca mata pengaman dengan pelindung samping saat melakukan pemeriksaan atau pemeliharaan.

**PEMBERITAHUAN:** Jangan sekali-kali menggunakan bensin, tiner, alkohol, atau bahan sejenisnya. Penggunaan bahan demikian dapat menyebabkan perubahan warna, perubahan bentuk atau timbulnya retakan.

Untuk menjaga KEAMANAN dan KEANDALAN mesin, perbaikan, perawatan atau penyetelan lainnya harus dilakukan oleh Pusat Layanan Resmi atau Pabrik Makita; selalu gunakan suku cadang pengganti buatan Makita.

## PEMELIHARAAN

1. Lepaskan kunci pengaman dan kartrid baterai, kemudian tutuplah kotak baterai.
2. Letakkan pemotong secara menyamping dan bersihkan potongan rumput yang menumpuk di sisi bawah penampang pemotong.
3. Siramkan air ke arah belakang mesin tempat pisau terpasang.

**PEMBERITAHUAN:** Jangan cuci mesin dengan penyemprot bertekanan tinggi.

4. Periksa dan pastikan kekencangan semua mur, baut, kenop, sekrup, pengencang, dsb.
5. Periksa apakah ada bagian bergerak yang rusak, retak, atau aus. Bagian yang rusak atau hilang harus diperbaiki atau diganti.
6. Simpan pemotong di tempat yang aman jauh dari jangkauan anak-anak.

## Membawa pemotong

Ketika membawa pemotong, tahan gagang depan dan pegangan bagian bawah oleh dua orang seperti ditunjukkan pada gambar.

- **Gbr.34:** 1. Pegangan bagian bawah 2. Gagang depan

## Penyimpanan

Simpan pemotong di tempat yang sejuk, kering dan terkunci. Jangan menyimpan pemotong dan kartrid baterai di tempat bersuhu 40 °C (104 °F) atau lebih.

1. Buka tutup belakang dan keluarkan keranjang rumput dengan mengggam pegangannya.  
► **Gbr.35:** 1. Tutup belakang 2. Pegangan 3. Keranjang rumput
2. Kendurkan mur sayap dan lipat pegangan bagian atas.  
► **Gbr.36:** 1. Pegangan bagian atas 2. Mur sayap

## Melepas atau memasang pisau pemotong

**PERINGATAN:** Selalu lepaskan kunci pengaman dan kartrid baterai saat melepas atau memasang pisau pemotong. Kelalaian untuk melepas kunci pengaman dan kartrid baterai dapat mengakibatkan cedera berat.

**PERINGATAN:** Pisau pemotong akan bergerak perlahan selama beberapa detik setelah sakelar dilepas. Jangan mengoperasikan apa pun hingga pisau pemotong benar-benar telah berhenti.

**PERINGATAN:** Selalu kenakan sarung tangan saat menangani pisau.

**PEMBERITAHUAN:** Ketika melepas atau memasang pisau pemotong, gunakan kunci pas yang disertakan dalam kemasan mesin.

## Melepaskan pisau pemotong

1. Letakkan pisau pemotong secara menyamping hingga tuas pengatur ketinggian pemotongan bergerak ke bagian atas.
2. Untuk mengunci pisau, masukkan kayu atau semacamnya ke dalam pemotong.
3. Putar baut berlawanan arah jarum jam dengan kunci pas.  
► **Gbr.37:** 1. Pisau pemotong 2. Kunci pas 3. Kayu
4. Lepaskan baut, cincin penutup, pisau pemotong sesuai urutan.  
► **Gbr.38:** 1. Pisau pemotong 2. Cincin penutup 3. Baut

## Memasang pisau pemotong

Untuk memasang mata pisau pemotong, lakukan prosedur pelepasan dalam urutan terbalik.

**PERINGATAN:** Pasang pisau pemotongan dengan hati-hati. Pisau ini memiliki sisi tajam atas/bawah. Pasang pisau sedemikian rupa hingga panah arah putaran menghadap ke luar.

**PERINGATAN:** Kencangkan sekrup searah jarum jam untuk mengencangkan pisau.

**PERINGATAN:** Pastikan pisau pemotongan dan semua komponen pemasangannya telah terpasang dan dikencangkan dengan benar.

**PERINGATAN:** Saat mengganti pisau, selalu ikuti instruksi yang ada dalam buku petunjuk ini.

**PEMBERITAHUAN:** Ketika mengencangkan baut untuk memasang pisau pemotong, terapkan 19 - 29 N·m sebagai torsi pengencangan (nilai hanya untuk referensi).

## PEMECAHAN MASALAH

Sebelum meminta perbaikan, lakukan pemeriksaan mandiri terlebih dahulu. Jika Anda menemukan masalah yang tidak dijelaskan dalam buku petunjuk ini, jangan coba membongkar mesin. Sebaliknya, hubungi Pusat Servis Resmi Makita, dan selalu gunakan suku cadang pengganti Makita untuk perbaikan.

Keadaan Tidak Normal	Kemungkinan penyebab (kerusakan fungsi)	Perbaikan
Pemotong tidak menyala.	Dua kartrid baterai tidak dipasang.	Pasang kartrid baterai yang telah terisi daya.
	Masalah baterai (kekurangan tegangan)	Isi ulang daya kartrid baterai. Jika pengisian ulang daya tidak berhasil, gantilah kartrid baterai.
	Kunci pengaman tidak dimasukkan.	Masukkan kunci pengaman.
Motor berhenti setelah digunakan sebentar.	Daya baterai rendah.	Isi ulang daya kartrid baterai. Jika pengisian ulang daya tidak berhasil, gantilah kartrid baterai.
	Ketinggian pemotongan terlalu rendah.	Tingkatkan ketinggian pemotongan.
Motor tidak mencapai RPM maksimum.	Kartrid baterai dipasang secara tidak tepat.	Pasang kartrid baterai sebagaimana diuraikan dalam buku petunjuk ini.
	Daya baterai menurun.	Isi ulang daya kartrid baterai. Jika pengisian ulang daya tidak berhasil, gantilah kartrid baterai.
	Sistem penggerak tidak bekerja secara benar.	Mintalah pusat servis resmi setempat untuk melakukan perbaikan.
Pisau pemotongan tidak berputar: ⇒ segera hentikan pemotong!	Objek asing seperti cabang terjepit di dekat pisau pemotong.	Singkirkan objek asing tersebut.
	Sistem penggerak tidak bekerja secara benar.	Mintalah pusat servis resmi setempat untuk melakukan perbaikan.
Getaran tidak normal: ⇒ segera hentikan pemotong!	Posisi pisau tidak seimbang, terlalu aus atau mengalami kekusutan tidak merata.	Ganti pisau.

## AKSESORI PILIHAN

**⚠PERHATIAN:** Dianjurkan untuk menggunakan aksesoris atau perangkat tambahan ini dengan mesin Makita Anda yang ditentukan dalam petunjuk ini. Penggunaan aksesoris atau perangkat tambahan lain bisa menyebabkan risiko cedera pada manusia. Hanya gunakan aksesoris atau perangkat tambahan sesuai dengan peruntukannya.

Jika Anda memerlukan bantuan lebih rinci berkenaan dengan aksesoris ini, tanyakan pada Pusat Layanan Makita terdekat.

- Pisau pemotong
- Baterai dan pengisi daya asli Makita

**CATATAN:** Beberapa item dalam daftar tersebut mungkin sudah termasuk dalam paket mesin sebagai aksesoris standar. Hal tersebut dapat berbeda dari satu negara ke negara lainnya.

## TIẾNG VIỆT (Hướng dẫn gốc)

### THÔNG SỐ KỸ THUẬT

Kiểu máy:		<b>DLM460</b>
Chiều rộng cắt cỏ (đường kính lưỡi cắt)		460 mm
Tốc độ không tải		2.500 min <sup>-1</sup>
Tốc độ tối đa		3.300 min <sup>-1</sup>
Số bộ phận của lưỡi cắt có thay thế		199367-2 / 1910N1-8
Kích thước (Đài x Rộng x Cao)	trong quá trình vận hành	Đài: 1.319 mm đến 1.518 mm Rộng: 532 mm Cao: 879 mm đến 1.138 mm
	khi cắt giữ (không có giò đựng cỏ)	Đài: 1.004 mm đến 1.125 mm Rộng: 532 mm Cao: 533 mm đến 713 mm
Điện áp định mức		D.C. 36 V
Khối lượng tịnh		25,4 - 27,6 kg
Cấp bảo vệ		IPX4

- Do chương trình nghiên cứu và phát triển liên tục của chúng tôi nên các thông số kỹ thuật trong đây có thể thay đổi mà không cần thông báo trước.
- Các thông số kỹ thuật có thể thay đổi tùy theo từng quốc gia.
- Khối lượng có thể khác nhau tùy thuộc vào (các) phụ kiện, bao gồm cả hộp pin. Tổ hợp nhẹ nhất và nặng nhất, theo Quy trình EPTA 01/2014, được trình bày trong bảng.

### Hộp pin và sạc pin có thể áp dụng

Hộp pin	BL1815N / BL1820B / BL1830B / BL1840B / BL1850B / BL1860B
Bộ sạc	DC18RC / DC18RD / DC18RE / DC18SD / DC18SE / DC18SF / DC18SH / DC18WC





- Một số hộp pin và sạc pin được nêu trong danh sách ở trên có thể không khả dụng tùy thuộc vào khu vực cư trú của bạn.





**⚠ CẢNH BÁO:** Chỉ sử dụng hộp pin và sạc pin được nêu trong danh sách ở trên. Việc sử dụng bất cứ hộp pin và sạc pin nào khác có thể gây ra thương tích và/hoặc hỏa hoạn.

**⚠ CẢNH BÁO:** Không sử dụng nguồn điện có dây chẳng hạn như bộ chuyển đổi pin hoặc bộ cấp nguồn di động đeo vai cho máy này. Cấp của nguồn cấp điện đó có thể cản trở vận hành và gây thương tích cá nhân.

### Ký hiệu

Phần dưới đây cho biết các ký hiệu có thể được dùng cho thiết bị. Đảm bảo rằng bạn hiểu rõ ý nghĩa của các ký hiệu này trước khi sử dụng.

	Hãy cẩn thận và đặc biệt chú ý.
	Đọc tài liệu hướng dẫn.
	Nguy hiểm; chú ý các đối tượng bị ném.
	Khoảng cách giữa dụng cụ và người xung quanh ít nhất phải là 15 m.
	Tuyệt đối không để tay và chân của bạn gần lưỡi cắt cỏ bên dưới máy cắt cỏ. Lưỡi cắt cỏ vẫn tiếp tục quay sau khi tắt động cơ.

	Rút chìa khóa trước khi kiểm tra, điều chỉnh, vệ sinh, bảo dưỡng, cho máy nghỉ và cất giữ xe cắt cỏ.
	Cảnh báo; Ngắt kết nối pin trước khi bảo dưỡng.
	Mức công suất âm thanh được đảm bảo theo Chỉ thị về tiếng ồn ngoài trời của EU.
	Mức công suất âm thanh theo Quy định kiểm soát tiếng ồn NSW của Úc.



Chỉ dành cho các quốc gia EU  
Do có các thành phần nguy hiểm bên trong thiết bị điện và điện tử, ắc quy và pin thải bỏ nên có thể có tác động không tốt đến môi trường và sức khỏe con người. Không vứt bỏ các thiết bị điện và điện tử hoặc pin với rác thải sinh hoạt!  
Theo Chỉ thị của Châu Âu về thiết bị điện và điện tử thải bỏ và về pin và ắc quy và pin và ắc quy thải bỏ, cũng như sự thích ứng của chúng với luật pháp quốc gia, các thiết bị điện, pin và ắc quy thải phải được cải giữ riêng biệt và chuyển đến một điểm thu gom rác thải đô thị riêng, hoạt động theo các quy định về bảo vệ môi trường. Điều này được biểu thị bằng biểu tượng thùng rác có bánh xe gạch chéo được đặt trên thiết bị.

## Mục đích sử dụng

Máy này được dùng để cắt cỏ.

## CẢNH BÁO AN TOÀN

### Cảnh báo an toàn chung dành cho dụng cụ máy

**⚠ CẢNH BÁO:** Xin đọc tất cả các cảnh báo an toàn, hướng dẫn, minh họa và thông số kỹ thuật đi kèm với dụng cụ máy này. Việc không tuân theo các hướng dẫn được liệt kê dưới đây có thể dẫn đến điện giật, hỏa hoạn và/hoặc thương tích nghiêm trọng.

### Lưu giữ tất cả cảnh báo và hướng dẫn để tham khảo sau này.

Thuật ngữ "dụng cụ máy" trong các cảnh báo đề cập đến dụng cụ máy (có dây) được vận hành bằng nguồn điện chính hoặc dụng cụ máy (không dây) được vận hành bằng pin của bạn.

#### An toàn tại nơi làm việc

1. **Giữ nơi làm việc sạch sẽ và có đủ ánh sáng.** Nơi làm việc bừa bộn hoặc tối thường dễ gây ra tai nạn.
2. **Không vận hành dụng cụ máy trong môi trường cháy nổ, ví dụ như môi trường có sự hiện diện của các chất lỏng, khí hoặc bụi dễ cháy.** Các dụng cụ máy tạo tia lửa điện có thể làm bụi hoặc khí bốc cháy.
3. **Giữ trẻ em và người ngoài tránh xa nơi làm việc khi đang vận hành dụng cụ máy.** Sự xao lãng có thể khiến bạn mất khả năng kiểm soát.

#### An toàn về Điện

1. **Phích cắm của dụng cụ máy phải khớp với ổ cắm. Không được sửa đổi phích cắm theo bất kỳ cách nào. Không sử dụng bất kỳ phích chuyển đổi nào với các dụng cụ máy được nối đất (tiếp đất).** Các phích cắm còn nguyên vẹn và ổ cắm phù hợp sẽ giảm nguy cơ điện giật.

2. **Tránh để cơ thể tiếp xúc với các bề mặt nổi đất hoặc tiếp đất như đường ống, bộ tản nhiệt, bếp ga và tủ lạnh.** Nguy cơ bị điện giật sẽ tăng lên nếu cơ thể bạn được nối đất hoặc tiếp đất.
3. **Không vận hành dụng cụ máy trong mưa hoặc trong điều kiện ẩm ướt.** Điều này có thể làm tăng nguy cơ điện giật.
4. **Không lạm dụng dây điện. Không được phép sử dụng dây để mang, kéo hoặc tháo phích cắm dụng cụ máy. Giữ dây tránh xa nguồn nhiệt, dầu, các mép sắc hoặc các bộ phận chuyển động.** Dây bị hỏng hoặc bị rơi sẽ làm tăng nguy cơ điện giật.
5. **Khi vận hành dụng cụ máy ngoài trời, hãy sử dụng dây kéo dài phù hợp cho việc sử dụng ngoài trời.** Việc dùng dây phù hợp cho việc sử dụng ngoài trời sẽ giảm nguy cơ điện giật.
6. **Nếu bắt buộc phải vận hành dụng cụ máy ở nơi ẩm ướt, hãy sử dụng nguồn cấp điện được bảo vệ bằng thiết bị ngắt dòng điện rò (RCD).** Việc sử dụng RCD sẽ làm giảm nguy cơ điện giật.
7. **Các dụng cụ máy có thể tạo ra từ trường điện (EMF) có hại cho người dùng.** Tuy nhiên, người dùng máy trợ tim và những thiết bị y tế tương tự khác nên liên hệ với nhà sản xuất thiết bị và/hoặc bác sỹ để được tư vấn trước khi vận hành dụng cụ máy.

#### An toàn Cá nhân

1. **Luôn tỉnh táo, quan sát những việc bạn đang làm và sử dụng những phán đoán theo kinh nghiệm khi vận hành dụng cụ máy. Không sử dụng dụng cụ máy khi bạn đang mệt mỏi hoặc chịu ảnh hưởng của ma túy, rượu hay thuốc.** Chỉ một khoảnh khắc không tập trung khi đang vận hành dụng cụ máy cũng có thể dẫn đến thương tích cá nhân nghiêm trọng.
2. **Sử dụng thiết bị bảo hộ cá nhân. Luôn đeo thiết bị bảo vệ mắt.** Các thiết bị bảo hộ như mặt nạ chống bụi, giày an toàn chống trượt, mũ bảo hộ hay thiết bị bảo vệ thính giác được sử dụng trong các điều kiện thích hợp sẽ giúp giảm thương tích cá nhân.
3. **Tránh vô tình khởi động dụng cụ máy. Đảm bảo công tắc ở vị trí off (tắt) trước khi nối nguồn điện và/hoặc bộ pin, cắm hoặc di chuyển dụng cụ máy.** Việc di chuyển dụng cụ máy khi đang đặt ngón tay ở vị trí công tắc hoặc cấp điện cho dụng cụ máy đang bật thường dễ gây ra tai nạn.
4. **Tháo tất cả các khóa hoặc cờ lê điều chỉnh trước khi bật dụng cụ máy.** Việc cờ lê hoặc khóa vẫn còn gắn vào bộ phận quay của dụng cụ máy có thể dẫn đến thương tích cá nhân.
5. **Không vơi quá cao. Luôn giữ thăng bằng tốt và có chỗ để chân phù hợp.** Điều này cho phép điều khiển dụng cụ máy tốt hơn trong những tình huống bất ngờ.
6. **Án mặc phù hợp. Không mặc quần áo rộng hay đeo đồ trang sức. Giữ tóc và quần áo tránh xa các bộ phận chuyển động.** Quần áo rộng, đồ trang sức hay tóc dài có thể mắc vào các bộ phận chuyển động.



7. Nếu các thiết bị được cung cấp để kết nối các thiết bị thu gom và hút bụi, hãy đảm bảo chúng được kết nối và sử dụng hợp lý. Việc sử dụng thiết bị thu gom bụi có thể làm giảm những mối nguy hiểm liên quan đến bụi.
8. Không vì quen thuộc do thường xuyên sử dụng các dụng cụ mà cho phép bạn trở nên tự mãn và bỏ qua các nguyên tắc an toàn dụng cụ. Một hành động bất cẩn có thể gây ra thương tích nghiêm trọng trong một phần của một giây.
9. Luôn luôn mang kính bảo hộ để bảo vệ mắt khỏi bị thương khi đang sử dụng các dụng cụ máy. Kính bảo hộ phải tuân thủ ANSI Z87.1 ở Mỹ, EN 166 ở Châu Âu, hoặc AS/NZS 1336 ở Úc/New Zealand. Tại Úc/New Zealand, theo luật pháp, bạn cũng phải mang mặt nạ che mặt để bảo vệ mắt.



Trách nhiệm của chủ lao động là bắt buộc người vận hành dụng cụ và những người khác trong khu vực làm việc cạnh đó phải sử dụng các thiết bị bảo hộ an toàn thích hợp.

#### Sử dụng và bảo quản dụng cụ máy

1. Không dùng lực đối với dụng cụ máy. Sử dụng đúng dụng cụ máy cho công việc của bạn. Sử dụng đúng dụng cụ máy sẽ giúp thực hiện công việc tốt hơn và an toàn hơn theo giá trị định mức được thiết kế của dụng cụ máy đó.
2. Không sử dụng dụng cụ máy nếu công tắc không bật và tắt được dụng cụ máy đó. Mọi dụng cụ máy không thể điều khiển được bằng công tắc đều rất nguy hiểm và phải được sửa chữa.
3. Rút phích cắm ra khỏi nguồn điện và/hoặc tháo kết nối bộ pin khỏi dụng cụ máy, nếu có thể tháo rời trước khi thực hiện bất kỳ công việc điều chỉnh, thay đổi phụ tùng hay cất giữ dụng cụ máy nào. Những biện pháp an toàn phòng ngừa này sẽ giảm nguy cơ vô tình khởi động dụng cụ máy.
4. Cất giữ các dụng cụ máy không sử dụng ngoài tầm với của trẻ em và không cho bất kỳ người nào không có hiểu biết về dụng cụ máy hoặc các hướng dẫn này vận hành dụng cụ máy. Dụng cụ máy sẽ rất nguy hiểm nếu được sử dụng bởi những người dùng chưa qua đào tạo.

5. Bảo dưỡng dụng cụ máy và các phụ kiện. Kiểm tra tình trạng lệch trục hoặc bó kẹt của các bộ phận chuyển động, hiện tượng nứt vỡ của các bộ phận và mọi tình trạng khác mà có thể ảnh hưởng đến hoạt động của dụng cụ máy. Nếu có hỏng hóc, hãy sửa chữa dụng cụ máy trước khi sử dụng. Nhiều tai nạn xảy ra là do không bảo quản tốt dụng cụ máy.
6. Luôn giữ cho dụng cụ cắt được sắc bén và sạch sẽ. Những dụng cụ cắt được bảo quản tốt có mép cắt sắc sẽ ít bị kẹt hơn và dễ điều khiển hơn.
7. Sử dụng dụng cụ máy, phụ tùng và đầu dụng cụ cắt, v.v... theo các hướng dẫn này, có tính đến điều kiện làm việc và công việc được thực hiện. Việc sử dụng dụng cụ máy cho các công việc khác với công việc dự định có thể gây nguy hiểm.
8. Giữ tay cầm và bề mặt tay cầm khô, sạch, không dính dầu và mỡ. Tay cầm trơn trượt và bề mặt tay cầm không cho phép xử lý an toàn và kiểm soát dụng cụ trong các tình huống bất ngờ.
9. Khi sử dụng dụng cụ, không được đi giày tay lao động bằng vải, có thể bị vướng. Việc giày tay lao động bằng vải vướng vào các bộ phận chuyển động có thể gây ra thương tích cá nhân.

#### Sử dụng và bảo quản dụng cụ dùng pin

1. Chỉ sạc pin lại với bộ sạc do nhà sản xuất quy định. Bộ sạc phù hợp với một loại bộ pin này có thể gây ra nguy cơ hỏa hoạn khi được dùng cho một bộ pin khác.
2. Chỉ sử dụng các dụng cụ máy với các bộ pin được quy định cụ thể. Việc sử dụng bất cứ bộ pin nào khác có thể gây ra thương tích và hỏa hoạn.
3. Khi không sử dụng bộ pin, hãy giữ tránh xa các đồ vật khác bằng kim loại, chẳng hạn như kẹp giấy, tiền xu, chìa khóa, đinh, ốc vít hoặc các vật nhỏ bằng kim loại mà có thể làm nối tất các đầu cực pin. Các đầu cực pin bị đoản mạch có thể gây cháy hoặc hỏa hoạn.
4. Trong điều kiện sử dụng quá mức, pin có thể bị chảy nước; hãy tránh tiếp xúc. Nếu vô tình tiếp xúc với pin bị chảy nước, hãy rửa sạch bằng nước. Nếu dung dịch từ pin tiếp xúc với mắt, cần đi khám bác sĩ thêm. Dung dịch chảy ra từ pin có thể gây rát da hoặc bỏng.
5. Không sử dụng bộ pin hoặc dụng cụ bị hư hỏng hoặc đã bị sửa đổi. Pin đã bị hư hỏng hoặc đã bị sửa đổi có thể hành động theo cách không thể đoán trước dẫn đến cháy, nổ hoặc nguy cơ chấn thương.
6. Không để bộ pin hoặc dụng cụ tiếp xúc với lửa hoặc nhiệt độ quá cao. Tiếp xúc với lửa hoặc nhiệt độ trên 130 °C có thể gây ra cháy nổ.
7. Làm theo tất cả các hướng dẫn sạc pin và không được sạc bộ pin hoặc dụng cụ vượt giới hạn nhiệt độ quy định trong hướng dẫn. Sạc pin không đúng hoặc ở nhiệt độ vượt giới hạn nhiệt độ có thể gây hư hỏng cho pin và làm tăng nguy cơ cháy.

### Bảo dưỡng

1. **Để nhân viên sửa chữa đủ trình độ bảo dưỡng dụng cụ máy của bạn và chỉ sử dụng các bộ phận thay thế đồng nhất.** Việc này sẽ đảm bảo duy trì được độ an toàn của dụng cụ máy.
2. **Không bao giờ sử dụng bộ pin đã hỏng.** Dịch vụ bảo hành bộ pin chỉ nên thực hiện bởi nhà sản xuất hoặc các nhà cung cấp dịch vụ được ủy quyền.
3. **Tuân theo hướng dẫn dành cho việc bôi trơn và thay phụ tùng.**

### Cảnh báo an toàn đối với máy cắt cỏ cầm tay hoạt động bằng pin

1. **Không sử dụng máy cắt cỏ trong điều kiện thời tiết xấu, đặc biệt là khi có nguy cơ sấm sét.** Việc này sẽ làm giảm được nguy cơ bị sét đánh.
2. **Kiểm tra kỹ lưỡng khu vực dành cho động vật và thực vật hoang dã nơi sẽ sử dụng máy cắt cỏ.** Động vật và thực vật hoang dã có thể bị thương bởi máy cắt cỏ trong quá trình hoạt động.
3. **Kiểm tra kỹ lưỡng khu vực nơi sẽ sử dụng máy cắt cỏ và loại bỏ tất cả đá, que, dây kim loại, xương và các vật lạ khác.** Các vật bị bắn văng ra có thể gây thương tích cá nhân.
4. **Trước khi sử dụng máy cắt cỏ, luôn kiểm tra bằng mắt để thấy rằng lưỡi cắt và bộ lắp ráp lưỡi cắt không bị mòn hoặc hư hỏng.** Các bộ phận bị mòn hoặc hư hỏng sẽ làm tăng nguy cơ thương tích.
5. **Thường xuyên kiểm tra bộ thu gom cỏ xem có bị mòn hoặc xuống cấp không.** Bộ thu gom cỏ bị mòn hoặc hư hỏng có thể làm tăng nguy cơ thương tích cá nhân.
6. **Giữ phần bảo vệ đúng vị trí. Phần bảo vệ phải được giữ đúng vị trí làm việc và gắn đúng cách.** Phần bảo vệ bị lỏng, hư hỏng hoặc không hoạt động chính xác có thể dẫn đến thương tích cá nhân.
7. **Giữ cho tất cả ngõ hút khí làm mát vào không bị vướng mảnh vụn.** Ngõ hút khí và mảnh vụn bị tắc có thể dẫn đến quá nhiệt hoặc nguy cơ hỏa hoạn.
8. **Trong khi vận hành máy cắt cỏ, luôn mang giày bảo hộ chống trượt.** Không vận hành máy cắt cỏ khi chân trần hoặc mang dép không cài quai. Điều này làm giảm nguy cơ thương tích cho bàn chân khi tiếp xúc với lưỡi cắt đang chuyển động.
9. **Trong khi vận hành máy cắt cỏ, luôn mặc quần dài.** Da lộ ra làm tăng khả năng thương tích từ các vật bị bắn văng ra.
10. **Không vận hành máy cắt cỏ trên cỏ ướt. Chỉ đi bộ, không được chạy.** Điều này làm giảm nguy cơ trượt và rơi có thể dẫn đến thương tích cá nhân.
11. **Không vận hành máy cắt cỏ trên sườn dốc quá mức.** Điều này giúp giảm nguy cơ mất kiểm soát, trượt và rơi dẫn đến gây thương tích cho con người.

12. **Khi làm việc trên sườn dốc, luôn đảm bảo chỗ để chân của bạn, luôn làm việc ngang qua bề mặt dốc, tuyệt đối không hướng lên hoặc xuống và phải hết sức cẩn trọng khi thay đổi hướng.** Điều này giúp giảm nguy cơ mất kiểm soát, trượt và rơi dẫn đến gây thương tích cho con người.
13. **Đặc biệt cẩn trọng khi lùi hoặc kéo máy cắt cỏ về phía bạn. Luôn chú ý đến môi trường xung quanh bạn.** Điều này làm giảm nguy cơ vấp ngã trong quá trình vận hành.
14. **Không chạm vào lưỡi cắt và các bộ phận chuyển động nguy hiểm khác khi chúng vẫn đang chuyển động.** Điều này làm giảm nguy cơ thương tích do các bộ phận chuyển động.
15. **Khi loại bỏ vật liệu bị kẹt hoặc vệ sinh máy cắt cỏ, đảm bảo tất cả công tắc nguồn đều tắt và ngắt kết nối bộ pin.** Máy cắt cỏ đột ngột vận hành có thể dẫn đến thương tích cá nhân nghiêm trọng.

### Cảnh báo an toàn bổ sung

#### Hướng dẫn

1. **Đọc hướng dẫn cẩn thận.** Làm quen với việc điều khiển và cách sử dụng máy cắt cỏ đúng cách.
2. **Không bao giờ cho phép trẻ em hoặc những người không có hiểu biết về các hướng dẫn này sử dụng xe cắt cỏ.** Các quy định của địa phương có thể hạn chế độ tuổi của người vận hành.
3. **Không bao giờ vận hành xe cắt cỏ này khi có người, đặc biệt là trẻ em hoặc thú cưng ở gần.**
4. **Hãy nhớ rằng người vận hành hoặc người sử dụng phải chịu trách nhiệm về tai nạn hoặc nguy hiểm xảy ra cho người khác hoặc tài sản của họ.**

#### Chuẩn bị

1. **Đảm bảo khu vực cắt không có người khác trước khi cắt.** Ngừng xe cắt cỏ nếu có bất kỳ ai đi vào khu vực cắt cỏ.
2. **Không tra chìa khóa vào máy cắt cỏ cho đến khi máy sẵn sàng để sử dụng.**
3. **Cẩn thận với các lỗ, vết lõm, chỗ lồi lên, đá hoặc các vật bị khuất khác.** Địa hình không bằng phẳng có thể gây ra tai nạn trượt ngã. Có cao có thể che khuất các vật cản.
4. **Không tra hoặc rút chìa khóa dưới trời mưa.**

#### Vận hành

1. **Dừng máy cắt cỏ, tháo chìa khóa và đảm bảo các bộ phận chuyển động phải chuyển sang trạng thái đứng hoàn toàn**
  - bắt cứ khi nào bạn rời khỏi máy cắt cỏ;
  - trước khi làm thông chỗ tắc nghẽn hoặc tháo màng chắn;
  - trước khi kiểm tra, làm sạch hoặc làm việc trên máy cắt cỏ.
2. **Nếu xe cắt cỏ va phải ngoại vật, làm theo các bước sau:**
  - Ngừng máy cắt cỏ, nhả cần công tắc và chờ đến khi lưỡi cắt dừng hoàn toàn.
  - Rút chìa khóa và tháo hộp pin.

- Kiểm tra cẩn thận mọi hư hỏng của máy cắt cỏ.
  - Thay thế lưỡi cắt nếu bị hư hỏng dưới bất kỳ hình thức nào. Sửa chữa mọi hư hỏng trước khi khởi động lại và tiếp tục vận hành máy cắt cỏ.
3. Nếu máy cắt cỏ bắt đầu rung bất thường hoặc bạn nhận thấy bất cứ điều gì bất thường, hãy làm theo các bước này ngay lập tức:
    - Ngừng máy cắt cỏ, nhả cần công tắc và chờ đến khi lưỡi cắt dừng hoàn toàn.
    - Rút chìa khóa và tháo hộp pin.
    - Kiểm tra hư hỏng và thay thế hoặc sửa chữa bất kỳ bộ phận bị hỏng.
    - Kiểm tra và vận chuyển các bộ phận bị lỏng.
  4. Không bao giờ vận hành xe cắt cỏ với phần bảo vệ hoặc tấm bảo vệ hỏng, hoặc không có thiết bị an toàn, ví dụ như tấm chắn và/hoặc gio đưng có ở đúng vị trí.
  5. Chỉ vận hành xe cắt cỏ vào ban ngày hoặc trong điều kiện ánh sáng nhân tạo tốt.
  6. Bật xe cắt cỏ cẩn thận theo hướng dẫn và với chân luôn cách xa khỏi (các) lưỡi cắt.
  7. Hãy cẩn thận để không làm tổn thương chân và tay do lưỡi cắt cỏ.
  8. Ngừng (các) lưỡi cắt nếu xe cắt cỏ cần phải đặt nghiêng để vận chuyển khi đi qua các bề mặt không phải cỏ, và khi vận chuyển xe cắt cỏ đến và từ khu vực được sử dụng.
  9. Không nghiêng máy cắt cỏ khi bật động cơ, trừ khi máy cắt cỏ cần phải đặt nghiêng để khởi động. Trong trường hợp này, không nghiêng nếu không hoàn toàn cần thiết và chỉ nâng bộ phận cách xa người vận hành. Luôn đảm bảo rằng cả hai tay đang ở vị trí vận hành trước khi đưa máy cắt cỏ xuống đất.
  10. Không để tay hoặc chân ở gần hoặc ở dưới các bộ phận đang quay. Giữ sạch cửa xả tại mọi thời điểm.
  11. Luôn cầm chặt tay nắm.
  12. Không cầm nắm lưỡi cắt lộ ra hoặc cạnh lưỡi cắt khi nhắc lên hoặc cầm xe cắt cỏ.
  13. Giữ tay và chân tránh xa lưỡi cắt đang quay. Cẩn trọng - Lưỡi cắt chạy theo đà quán tính sau khi tắt xe cắt cỏ.
  14. Nếu máy cắt cỏ có tính năng điều chỉnh chiều cao cắt, không được cố điều chỉnh chiều cao cắt trong khi máy cắt cỏ đang chạy.
  15. Nhả cần công tắc và đợi vòng quay lưỡi cắt dừng lại trước khi băng qua lối đi, đường đi, con đường, và bất kỳ khu vực rải sỏi nào. Cũng phải rút chìa khóa ra nếu bạn rời khỏi máy cắt cỏ, tiếp cận để nhắc hoặc lấy thứ gì đó ra khỏi đường đi của bạn, hoặc vì lý do nào khác có thể làm bạn xao lãng khỏi những gì bạn đang làm.
  16. Không khởi động xe cắt cỏ khi đứng trước cửa xả.
  17. Tuyệt đối không hướng vật liệu xả về phía bất kỳ ai. Tránh xả vật liệu vào tường hoặc vật cản. Vật liệu có thể nảy bật lại về phía người vận hành. Dừng lưỡi cắt khi đi qua bề mặt có sỏi.
  18. Không kéo máy cắt cỏ về phía sau trừ khi thật cần thiết. Khi bạn buộc phải không chế máy cắt cỏ từ hàng rào hoặc vật cản tương tự khác, hãy nhìn xuống dưới và phía sau trước và trong khi di chuyển về phía sau.
  19. Tắt động cơ và đợi cho đến khi lưỡi cắt cỏ dừng hẳn trước khi tháo bộ thu gom cỏ. Để phòng lưỡi cắt chạy theo đà quán tính sau khi tắt.
  20. Khi bạn sử dụng máy trên mặt đất bùn lầy, sườn dốc ẩm ướt, hoặc nơi trơn trượt, hãy chú ý đến chỗ để chân của bạn.
  21. Tránh làm việc trong môi trường có điều kiện không tốt, nơi người dùng dễ cảm thấy mệt mỏi hơn.
  22. Không sử dụng máy khi thời tiết xấu hạn chế khả năng hiển thị. Nếu không làm như vậy có thể gây ra té ngã hoặc vận hành không chính xác do tầm nhìn thấp.
  23. Không nhúng máy vào vũng nước.
  24. Khi lá ướt hoặc bụi bẩn dính vào đầu hút (lỗ thông gió) do mưa, hãy loại bỏ những vật đó.
  25. Không sử dụng máy dưới trời tuyết.
  26. Nếu có đá cát bị ướt, cỏ có khả năng bị tắc nghẽn bên trong máy. Thường xuyên kiểm tra tình trạng của máy, và loại bỏ cỏ dính vào khi cần thiết.
  27. Khi vận hành máy, hãy chú ý đến đường ống và dây dẫn.
- Bảo dưỡng và cất giữ**
1. Kiểm tra và bảo dưỡng máy cắt cỏ thường xuyên.
  2. Giữ cho tất cả các đai ốc, bu-lông, ốc vít đều vận chuyển để đảm bảo thiết bị ở trong điều kiện làm việc an toàn.
  3. Thường xuyên kiểm tra gio đưng có xem có bị mòn hay xuống cấp không. Đối với việc cất giữ, luôn đảm bảo gio đưng có rỗng. Thay thế gio đưng có đã mòn bằng thiết bị thay thế nhà máy mới để an toàn.
  4. Chỉ sử dụng các lưỡi cắt chính hãng của nhà sản xuất được quy định trong sách hướng dẫn này.
  5. Cẩn thận khi điều chỉnh xe cắt cỏ để tránh kẹt các ngón tay ở giữa lưỡi cắt đang di chuyển và các bộ phận cố định của xe cắt cỏ.
  6. Thường xuyên kiểm tra bu-lông gắn lưỡi cắt xem có vận chuyển đúng cách không.
  7. Luôn để cho xe cắt cỏ nguội trước khi cất giữ.
  8. Khi bảo trì lưỡi cắt phải nhận thức rằng, mặc dù nguồn điện đã được tắt, lưỡi cắt vẫn có thể di chuyển được.
  9. Tuyệt đối không tháo hoặc làm thay đổi các thiết bị an toàn. Kiểm tra việc vận hành đúng cách của các thiết bị này thường xuyên. Tuyệt đối không làm bất cứ việc gì để can thiệp vào chức năng như được thiết kế của thiết bị an toàn hoặc để giảm sự bảo vệ do thiết bị an toàn đem đến.
  10. Không để máy ngoài trời mà không có người giám sát dưới trời mưa.
  11. Không rửa máy bằng nước với áp suất cao.

12. Khi rửa máy, hãy đảm bảo đã tháo pin, chìa khóa và đóng nắp đậy pin, đổ nước về phía phần đáy của máy nơi lưới cắt được gắn vào.
13. Khi cắt giữ máy, tránh ánh nắng trực tiếp và mưa, cắt giữ ở nơi không nóng hoặc ẩm ướt.
14. Thực hiện kiểm tra hoặc bảo dưỡng ở nơi có thể tránh mưa.
15. Sau khi sử dụng máy, hãy loại bỏ bụi bẩn dính vào và làm khô máy hoàn toàn trước khi cất giữ. Tùy thuộc vào mùa hoặc khu vực, máy có nguy cơ trực tiếp do đóng băng.

#### An toàn về điện và pin

1. Không mở hay cắt xén (cắt) viên pin. Chất điện phân thải ra có tính ăn mòn và có thể gây tổn thương cho mắt hoặc da. Có thể độc hại nếu nuốt phải.
2. Không sạc pin trong mưa, hoặc nơi ẩm ướt.
3. Không sạc pin ở ngoài trời.
4. Không thao tác bộ sạc, bao gồm phích cắm của bộ sạc, và điện cực của bộ sạc bằng tay ướt.
5. Không thay pin dưới trời mưa.
6. Không làm ướt điện cực của pin bằng chất lỏng ví dụ như nước, hoặc nhấn chìm pin. Không để pin dưới trời mưa, không sạc, sử dụng, hoặc cất giữ pin ở nơi ẩm hoặc ướt. Nếu điện cực bị ướt hoặc có chất lỏng lọt vào bên trong pin, pin có thể bị đoản mạch và có nguy cơ quá nhiệt, cháy hoặc nổ.
7. Sau khi tháo pin ra khỏi máy hoặc bộ sạc, hãy đảm bảo đã gắn nắp đậy pin vào pin và cất giữ ở nơi khô ráo.
8. Không thay pin bằng tay ướt.
9. Tránh môi trường nguy hiểm. Không sử dụng máy tại những nơi bừa bộn hoặc ẩm ướt hay để chúng tiếp xúc với mưa. Nước lọt vào máy sẽ làm tăng nguy cơ điện giật.
10. Nếu hộp pin bị ướt, xả nước bên trong hộp pin sau đó lau bằng vải khô. Làm khô hộp pin hoàn toàn ở nơi khô ráo trước khi sử dụng.

## LƯU GIỮ CÁC HƯỚNG DẪN NÀY.

**⚠ CẢNH BÁO: KHÔNG** vì đã thoải mái hay quen thuộc với sản phẩm (có được do sử dụng nhiều lần) mà không tuân thủ nghiêm ngặt các quy định về an toàn dành cho sản phẩm này. **VIỆC DÙNG SAI** hoặc không tuân theo các quy định về an toàn được nêu trong tài liệu hướng dẫn này có thể dẫn đến thương tích cá nhân nghiêm trọng.

### Hướng dẫn quan trọng về an toàn dành cho hộp pin

1. Trước khi sử dụng hộp pin, hãy đọc kỹ tất cả các hướng dẫn và dấu hiệu cảnh báo trên (1) bộ sạc pin, (2) pin và (3) sản phẩm sử dụng pin.
2. Không tháo rời hoặc làm thay đổi hộp pin. Việc này có thể dẫn đến hỏa hoạn, quá nhiệt hoặc nổ.

3. Nếu thời gian vận hành ngắn hơn quá mức, hãy ngừng vận hành ngay lập tức. Điều này có thể dẫn đến rủi ro quá nhiệt, có thể gây bỏng và thậm chí là nổ.
4. Nếu chất điện phân rơi vào mắt, hãy rửa sạch bằng nước sạch và đến cơ sở y tế ngay lập tức. Chất này có thể khiến bạn giảm thị lực.
5. Không để hộp pin ở tình trạng đoản mạch:
  - (1) Không chạm vào cực pin bằng vật liệu dẫn điện.
  - (2) Tránh cất giữ hộp pin trong hộp có các vật kim loại khác như đinh, tiền xu, v.v...
  - (3) Không được để hộp pin tiếp xúc với nước hoặc mưa.

Đoản mạch pin có thể gây ra dòng điện lớn, quá nhiệt, có thể gây bỏng và thậm chí là hỏng hóc.

6. Không cất giữ cũng như sử dụng dụng cụ và hộp pin ở nơi nhiệt độ có thể lên tới hoặc vượt quá 50 °C (122 °F).
7. Không đốt hộp pin ngay cả khi hộp pin đã bị hư hại nặng hoặc hư hỏng hoàn toàn. Hộp pin có thể nổ khi tiếp xúc với lửa.
8. Không đóng đinh, cắt, nghiền nát, ném, làm rơi hộp pin hoặc va vật cứng vào hộp pin. Làm như thế có thể dẫn đến hỏa hoạn, quá nhiệt hoặc nổ.
9. Không sử dụng pin đã hỏng.
10. Pin nén lithium-ion là đối tượng có yêu cầu bắt buộc theo Luật Hàng hoá Nguy hiểm. Đối với vận tải thương mại, ví dụ như vận tải do bên thứ ba, đại lý giao nhận, thì yêu cầu đặc biệt về đóng gói và nhãn ghi phải được giám sát. Để chuẩn bị cho mặt hàng cần vận chuyển, cần phải tham khảo ý kiến chuyên gia về vật liệu nguy hiểm. Nếu được, vui lòng tuân thủ các quy định quốc gia chi tiết hơn. Buộc hoặc niêm phong các tiếp điểm mở và đóng gói pin theo cách đó để nó không thể di chuyển trong bao bì.
11. Khi vứt bỏ hộp pin, hãy tháo chúng khỏi dụng cụ và thải bỏ ở nơi an toàn. Phải tuân thủ theo các quy định của địa phương liên quan đến việc thải bỏ pin.
12. Chỉ sử dụng pin cho các sản phẩm Makita chỉ định. Lắp pin vào sản phẩm không thích hợp có thể gây ra hỏa hoạn, quá nhiệt, nổ, hoặc rò chất điện phân.
13. Nếu dụng cụ không được sử dụng trong một thời gian dài, cần phải tháo pin ra khỏi dụng cụ.
14. Trong và sau khi sử dụng, hộp pin có thể bị nóng, có thể gây bỏng hoặc bỏng ở nhiệt độ thấp. Chú ý xử lý hộp pin nóng.
15. Không chạm vào điện cực của dụng cụ ngay sau khi sử dụng vì điện cực đủ nóng để gây bỏng.
16. Không để vận bào, bụi hoặc đất bám vào các điện cực, lỗ và rãnh của hộp pin. Điều này có thể làm nóng, bắt lửa, nổ và gây trực tiếp cho dụng cụ hoặc hộp pin, dẫn đến bỏng hoặc thương tích cá nhân.

- Trừ khi dụng cụ hỗ trợ sử dụng gần đường dây điện cao thế, không sử dụng hộp pin gần đường dây điện cao thế. Việc này có thể dẫn đến trực tiếp hoặc hỏng hóc dụng cụ hay hộp pin.
- Giữ pin tránh xa trẻ em.

## LƯU GIỮ CÁC HƯỚNG DẪN NÀY.

**⚠ THẬN TRỌNG:** Chỉ sử dụng pin Makita chính hãng. Việc sử dụng pin không chính hãng Makita, hoặc pin đã được sửa đổi, có thể dẫn đến nổ pin gây ra cháy, thương tích và thiệt hại cá nhân. Nó cũng sẽ làm mất hiệu lực bảo hành của Makita dành cho dụng cụ của Makita và bộ sạc.

## Mẹo duy trì tuổi thọ tối đa cho pin

- Sạc hộp pin trước khi pin bị xả điện hoàn toàn. Luôn dừng việc vận hành dụng cụ và sạc pin khi bạn nhận thấy công suất dụng cụ bị giảm.
- Không được phép sạc lại một hộp pin đã được sạc đầy. Sạc quá mức sẽ làm giảm tuổi thọ của pin.
- Sạc pin ở nhiệt độ phòng 10°C - 40°C. Để cho hộp pin nóng nguội lại dần trước khi sạc pin.
- Khi không sử dụng hộp pin, hãy tháo hộp pin ra khỏi dụng cụ hoặc bộ sạc.
- Sạc pin sáu tháng một lần nếu bạn không sử dụng dụng cụ trong một thời gian dài (hơn sáu tháng).

## LẮP RÁP

**⚠ CẢNH BÁO:** Luôn đảm bảo rằng đã rút chìa khóa và tháo các hộp pin ra trước khi thực hiện bất cứ thao tác nào trên xe cắt cỏ. Không rút chìa khóa và tháo hộp pin có thể dẫn đến thương tích cá nhân nghiêm trọng do vô tình khởi động máy.

**⚠ CẢNH BÁO:** Không bao giờ khởi động máy cắt cỏ trừ khi nó đã được lắp ráp hoàn chỉnh. Vận hành máy trong tình trạng chỉ được lắp ráp một phần có thể dẫn đến thương tích nghiêm trọng do vô tình khởi động máy.

### Lắp tay nắm

**CHÚ Ý:** Khi lắp tay nắm, đặt dây dẫn sao cho chúng không bị kẹt vào bất kỳ chỗ nào ở giữa các tay nắm. Nếu dây dẫn bị hỏng, công tắc của xe cắt cỏ có thể không làm việc.

- Gắn tay nắm dưới để các lỗ ở tay nắm khớp với phần nhô ra trên thân máy cắt cỏ. Lắp các bu lông từ bên trong, sau đó gắn vòng đệm A từ bên ngoài, sau đó vặn chặt các đai ốc có tai vặn.
  - **Hình1:** 1. Tay nắm dưới 2. Vòng đệm A 3. Đai ốc có tai vặn 4. Phần nhô ra 5. Lỗ 6. Bu lông
- Căn chỉnh lỗ ở tay nắm dưới với lỗ ở tay nắm trên, sau đó lắp các bu lông từ bên trong, rồi gắn vòng đệm B từ bên ngoài, sau đó vặn chặt các đai ốc có tai vặn.

- **Hình2:** 1. Tay nắm trên 2. Lỗ 3. Vòng đệm B 4. Đai ốc có tai vặn 5. Tay nắm dưới 6. Bu lông

**⚠ THẬN TRỌNG:** Cầm chặt tay nắm trên để nó không rơi ra khỏi tay bạn. Nếu không, tay nắm có thể rơi và gây chấn thương.

- Gắn giá đỡ A và giá đỡ B vào tay nắm. Đặt dây điện như minh họa trong hình.

- **Hình3:** 1. Dây điện 2. Giá đỡ A 3. Giá đỡ B

**LƯU Ý:** Khi gắn giá đỡ A, hãy đảm bảo đã gắn dây điện với giá đỡ như minh họa trong hình.

### Tháo phụ tùng làm mùn

- Mở nắp sau.
  - **Hình4:** 1. Nắp sau
- Tháo phụ tùng làm mùn trong khi giữ cần.
  - **Hình5:** 1. Cần 2. Phụ tùng làm mùn

### Lắp ráp giỏ đựng cỏ

- Nhấc kẹp phía trên của giỏ đựng cỏ lên.
  - **Hình6:** 1. Kẹp phía trên
- Lắp khung vào giỏ đựng cỏ càng xa càng tốt trong khi giữ tay cầm của khung.
  - **Hình7:** 1. Tay cầm

**CHÚ Ý:** Không lắp tay cầm vào giỏ đựng cỏ. Đảm bảo lắp khung dọc theo đường khâu của giỏ đựng cỏ.

- Đảm bảo không có sự võng xuống ở các góc của giỏ đựng cỏ.
  - **Hình8**

- Mở kẹp phía trên và gắn kẹp vào khung.
  - **Hình9**
- Gắn tất cả kẹp khác như thể hiện trong hình. Đảm bảo rằng tất cả kẹp được gắn chặt vào khung.
  - **Hình10:** 1. Kẹp

- **Hình11**

### Lắp giỏ đựng cỏ

- Mở nắp sau.
  - **Hình12:** 1. Nắp sau
- Móc giỏ đựng cỏ vào thanh chốt trên thân máy cắt như minh họa trong hình.
  - **Hình13:** 1. Thanh chốt 2. Phần bảo vệ 3. Giỏ đựng cỏ

**CHÚ Ý:** Đảm bảo rằng phần bảo vệ trên giỏ đựng cỏ đang hướng xuống. Nếu không, giỏ đựng cỏ có thể không thu được hết tất cả cỏ đã cắt.

### Lắp phụ tùng làm mùn

- Mở nắp sau, và sau đó tháo giỏ đựng cỏ.
  - **Hình14:** 1. Nắp sau 2. Giỏ đựng cỏ
- Lắp phụ tùng làm mùn trong khi giữ cần, rồi sau đó thả cần để khóa phụ tùng làm mùn.
  - **Hình15:** 1. Cần 2. Phụ tùng làm mùn

## MÔ TẢ CHỨC NĂNG

### Lắp hoặc tháo hộp pin

**⚠ THẬN TRỌNG:** Luôn tắt dụng cụ trước khi lắp hoặc tháo hộp pin.

**⚠ THẬN TRỌNG:** Giữ máy và hộp pin thật chắc khi lắp hoặc tháo hộp pin. Không nắm chắc dụng cụ và hộp pin có thể làm trượt chúng khỏi tay và gây ra hư hỏng dụng cụ và hộp pin hoặc gây thương tích cá nhân.

**⚠ THẬN TRỌNG:** Đảm bảo rằng bạn đã khóa nắp đầy pin trước khi sử dụng. Nếu không, bùn, bụi, hoặc nước có thể làm hỏng sản phẩm hoặc hộp pin.

**⚠ THẬN TRỌNG:** Luôn lắp hộp pin khớp hoàn toàn vào vị trí cho đến khi không thể nhìn thấy đèn chỉ báo màu đỏ. Nếu không, hộp pin có thể vỡ tinh rơi ra khỏi dụng cụ, gây thương tích cho bạn hoặc người khác xung quanh.

**⚠ THẬN TRỌNG:** Không được dùng sức lắp hộp pin. Nếu hộp pin không nhẹ nhàng trượt vào vị trí, có nghĩa là pin vẫn chưa được lắp đúng.

**LƯU Ý:** Dụng cụ này không hoạt động nếu chỉ có một hộp pin.

#### Để lắp hộp pin:

1. Kéo cần khóa, rồi sau đó mở nắp đầy pin.

► **Hình 16:** 1. Nắp đầy pin 2. Cần khóa

2. Đặt thẳng hàng phần chốt nhỏ ra của hộp pin vào phần rãnh nằm trên máy cắt cỏ rồi trượt hộp pin cho đến khi chốt khóa vào đúng vị trí với một tiếng "cách" nhẹ.

► **Hình 17:** 1. Hộp pin

3. Tra chìa khóa vào đúng vị trí như đã thể hiện trên hình vẽ hết mức có thể.

► **Hình 18:** 1. Chìa khóa

4. Đóng nắp đầy pin và đẩy cho đến khi gài được cần khóa.

#### Để tháo hộp pin ra khỏi xe cắt cỏ:

1. Kéo cần khóa nắp đầy pin và mở nắp đầy pin.

2. Vừa rút hộp pin ra khỏi xe cắt cỏ vừa đẩy trượt nút ở phía trước hộp pin.

3. Rút chìa khóa ra.

4. Đóng nắp đầy pin.

### Hệ thống bảo vệ dụng cụ / pin

Dụng cụ này được trang bị hệ thống bảo vệ dụng cụ / pin. Hệ thống này sẽ tự động ngắt nguồn điện đến động cơ để kéo dài tuổi thọ dụng cụ và pin. Dụng cụ sẽ tự động dừng vận hành khi dụng cụ hoặc pin ở một trong những trường hợp sau đây:

### Bảo vệ quá tải

Khi vận hành pin trong điều kiện làm máy tiêu tốn dòng cao bất thường, dụng cụ sẽ tự động dừng lại và đèn nguồn chính màu xanh lá cây sẽ nhấp nháy. Trong trường hợp này, hãy tắt dụng cụ và ngừng ứng dụng làm cho dụng cụ trở nên quá tải. Sau đó bật dụng cụ lên để khởi động lại.

### Bảo vệ quá nhiệt

Khi bị quá nhiệt, dụng cụ hoặc pin sẽ tự động dừng và đèn nguồn chính màu đỏ sẽ nhấp nháy. Trong trường hợp này, hãy để dụng cụ và pin nguội trước khi bật dụng cụ lại.

### Bảo vệ xả điện quá mức











Khi dung lượng pin không đủ, dụng cụ sẽ tự động dừng và đèn nguồn chính màu đỏ sẽ nhấp nháy. Trong trường hợp này, hãy tháo pin khỏi dụng cụ và sạc pin cho hộp pin hoặc đổi hộp pin thành hộp pin khác đã sạc đầy.

### Chỉ báo dung lượng pin còn lại

#### Chỉ dành cho hộp pin có đèn chỉ báo

Ấn nút check (kiểm tra) trên hộp pin để chỉ báo dung lượng pin còn lại. Các đèn chỉ báo bật sáng lên trong vài giây.

► **Hình 19:** 1. Các đèn chỉ báo 2. Nút Check (kiểm tra)

Các đèn chỉ báo			Dung lượng còn lại
 Bật sáng	 Tắt	 Nhấp nháy	
			75% đến 100%
			50% đến 75%
			25% đến 50%
			0% đến 25%
			Sạc pin.
			Pin có thể đã bị hỏng.
			

**LƯU Ý:** Tùy thuộc vào các điều kiện sử dụng và nhiệt độ xung quanh, việc chỉ báo có thể khác biệt một chút so với dung lượng thực sự.

**LƯU Ý:** Đèn chỉ báo (phía xa bên trái) đầu tiên sẽ nhấp nháy khi hệ thống bảo vệ pin hoạt động.

## Bảng điều khiển

Bảng điều khiển có công tắc nguồn chính, nút chuyển đổi chế độ, và đèn chỉ báo dung lượng pin còn lại.

► **Hình20:** 1. Đèn chỉ báo pin 2. Đèn chuyển đổi chế độ 3. Đèn nguồn chính 4. Nút Check (kiểm tra) 5. Nút chuyển đổi chế độ 6. Công tắc nguồn chính

## Công tắc nguồn chính

**⚠ CẢNH BÁO:** Luôn luôn tắt công tắc nguồn chính khi không sử dụng.

Để bật máy, nhấn công tắc nguồn chính. Đèn nguồn chính màu xanh lá cây sáng lên. Để tắt máy, nhấn công tắc nguồn chính lần nữa.

**LƯU Ý:** Nếu đèn nguồn chính màu đỏ sáng lên hoặc nhấp nháy màu đỏ hoặc xanh lá cây, hãy tham khảo hướng dẫn dành cho hệ thống bảo vệ dụng cụ/pin.





**LƯU Ý:** Máy này sử dụng chức năng tắt nguồn tự động. Để tránh việc khởi động ngoài ý muốn, công tắc nguồn chính sẽ tự động tắt khi cần công tắc không được kéo trong một khoảng thời gian nhất định sau khi công tắc nguồn chính được bật lên.

## Nút chuyển đổi chế độ

Bạn có thể chuyển đổi chế độ vận hành bằng cách nhấn nút chuyển đổi chế độ. Khi máy được bật, máy sẽ khởi động ở chế độ bình thường. Khi bạn nhấn nút chuyển đổi chế độ, máy sẽ chuyển sang chế độ tiết kiệm năng lượng và đèn chuyển đổi chế độ màu xanh lá cây sáng lên. Ở chế độ tiết kiệm năng lượng, bạn có thể giảm tiếng ồn khi cắt cỏ. Khi bạn nhấn nút chuyển đổi chế độ lần nữa, máy sẽ trở về chế độ bình thường.

## Chỉ báo dung lượng pin còn lại

Án nút Check (kiểm tra) để chỉ báo dung lượng pin còn lại. Đèn chỉ báo pin tương ứng với từng loại pin.

Trạng thái đèn chỉ báo pin		Dung lượng pin còn lại
 Bật	 Tắt	
		50% - 100%
		20% - 50%
		0% - 20%

## Hoạt động công tắc

**⚠ CẢNH BÁO:** Trước khi lắp hộp pin, luôn luôn kiểm tra xem cần công tắc có hoạt động bình thường hay không và trả về vị trí ban đầu khi nhả ra. Vận hành máy bằng công tắc không khởi động đúng có thể dẫn đến mất điều khiển và thương tích cá nhân nghiêm trọng.

**LƯU Ý:** Không thể khởi động xe cắt cỏ mà không nhấn nút công tắc kể cả khi cần công tắc đã được kéo.

**LƯU Ý:** Xe cắt cỏ có thể không khởi động do quá tải khi bạn có cắt cỏ dài hoặc dày đặc tại một thời điểm nào đó. Tăng chiều cao cắt trong trường hợp này.

Xe cắt cỏ này được trang bị chốt khóa liên động và tay nắm chuyển đổi. Nếu bạn nhận thấy bất cứ điều gì khác thường với những công tắc này, ngưng vận hành ngay lập tức và nhờ Trung tâm dịch vụ Makita được ủy quyền kiểm tra chúng.

1. Để lắp hộp pin, Tra chìa khóa vào chốt khóa liên động rồi đóng nắp đầy pin.
  2. Nhấn công tắc nguồn chính.
  3. Nhấn nút công tắc và giữ nó.
  4. Kẹp chặt tay nắm trên và kéo cần công tắc.
- **Hình21:** 1. Nút công tắc 2. Tay nắm trên 3. Cần công tắc

**LƯU Ý:** Nếu chưa tra chìa khóa, đèn nguồn màu xanh lá cây sẽ nhấp nháy khi bạn kéo cần công tắc.

5. Nhả nút công tắc ngay khi động cơ bắt đầu chạy. Xe cắt cỏ sẽ tiếp tục chạy cho đến khi bạn nhả cần công tắc.
6. Nhả cần công tắc ra để dừng động cơ.

## Điều chỉnh chiều cao cắt

**⚠ CẢNH BÁO:** Không bao giờ đặt tay hoặc chân của bạn dưới thân máy cắt khi đang điều chỉnh chiều cao cắt.

**⚠ CẢNH BÁO:** Luôn đảm bảo rằng cần đã lắp vào rãnh đúng cách trước khi vận hành.

Chiều cao cắt có thể được điều chỉnh trong khoảng giữa 20 mm và 75 mm.

Rút chìa khoá ra, rồi kéo cần điều chỉnh chiều cao cắt về phía thân máy cắt và di chuyển đến chiều cao cắt mong muốn.

► **Hình22:** 1. Cần điều chỉnh chiều cao cắt

Giữ tay cầm trước bằng một tay, sau đó di chuyển cần điều chỉnh chiều cao cắt bằng tay kia.

► **Hình23:** 1. Cần điều chỉnh chiều cao cắt 2. Tay cầm trước

**LƯU Ý:** Chỉ số chiều cao cắt nên được sử dụng theo như hướng dẫn. Tùy thuộc vào điều kiện của bãi cỏ hoặc mặt đất, chiều cao cắt thực tế có thể khác một chút so với chiều cao đã cài đặt.

**LƯU Ý:** Thử kiểm tra việc cắt cỏ ở nơi ít bị chú ý để có được chiều cao mong muốn.

## Đèn chỉ báo mức cỏ

### Đặc trưng quốc gia

Đèn chỉ báo mức cỏ cho biết số lượng cỏ đã cắt. Khi giờ dụng có chưa đầy, đèn chỉ báo sẽ nhấp nháy khi lưỡi cắt đang chạy.

► **Hình24:** 1. Đèn chỉ báo mức cỏ

Khi giờ dụng có gần như đầy, đèn chỉ báo sẽ không nhấp nháy khi lưỡi cắt đang chạy. Trong trường hợp này, ngừng vận hành ngay lập tức và đổ cỏ đi.

► **Hình25:** 1. Đèn chỉ báo mức cỏ

**LƯU Ý:** Đèn chỉ báo này là một hướng dẫn sơ lược. Tùy thuộc vào điều kiện bên trong giờ, đèn chỉ báo này có thể sẽ không hoạt động đúng cách.

## Điều chỉnh độ cao tay nắm

**⚠ THẬN TRỌNG:** Trước khi tháo các bu lông, giữ chặt tay nắm trên. Nếu không, tay nắm có thể rơi và gây chấn thương.

Độ cao tay nắm có thể điều chỉnh với ba mức.

1. Nới lỏng các đai ốc có tại vị của tay nắm dưới, sau đó tháo các bu lông, vòng đệm và đai ốc có tại vị.  
► **Hình26:** 1. Đai ốc có tại vị 2. Vòng đệm 3. Bu lông

2. Điều chỉnh chiều cao của tay nắm.

3. Lắp các bu lông từ bên trong, sau đó gắn vòng đệm từ bên ngoài, sau đó vận chặt các đai ốc có tại vị.

## Sử dụng phụ tùng làm mùn

Phụ tùng làm mùn cho phép bạn xả cỏ đã cắt lên mặt đất mà không cần gom cỏ vào giờ dụng cỏ. Khi bạn vận hành máy với phụ tùng làm mùn, hãy chắc chắn đã tháo giờ dụng cỏ.

**CHÚ Ý:** Khi sử dụng phụ tùng làm mùn, đảm bảo tổng chiều dài của cỏ sau khi cắt là 30 mm trở lên, và chiều dài cắt là 15 mm trở xuống.

► **Hình27:** (1) 30 mm trở lên (2) 15 mm trở xuống

## Chức năng điện tử

Máy này được trang bị các chức năng điện tử để dễ dàng vận hành.

- Điều khiển tốc độ không đổi  
Điều khiển tốc độ bằng điện tử để có tốc độ không đổi. Có khả năng tạo được bề mặt hoàn thiện đẹp bởi tốc độ xoay được giữ không đổi ngay cả trong điều kiện có tải.
- Khởi động mềm  
Chức năng khởi động mềm sẽ giảm tối thiểu việc rung giật lúc khởi động và làm máy khởi động nhẹ nhàng.

## VẬN HÀNH

### Cắt

**⚠ CẢNH BÁO:** Trước khi cắt, lấy hết gậy và đá ra khỏi khu vực cắt. Ngoài ra, phải làm sạch trước cỏ dại ra khỏi khu vực.

**⚠ CẢNH BÁO:** Luôn mang kính bảo hộ hoặc kính an toàn có tấm chắn khi vận hành xe cắt cỏ.

**⚠ THẬN TRỌNG:** Nếu cỏ đã cắt hoặc dị vật chặn bên trong thân máy cắt, hãy đảm bảo đã rút chìa khóa, hộp pin và đeo găng tay trước khi loại bỏ cỏ hoặc dị vật.

**CHÚ Ý:** Chỉ sử dụng máy này cho mục đích cắt cỏ. Không cắt cỏ dại bằng máy này.

► **Hình28**

Cầm chặt tay nắm bằng cả hai tay khi cắt.

Tốc độ cắt xấp xỉ khoảng 1 mét mỗi 4 giây.

► **Hình29**

Đường vạch trung tâm của bánh xe phía trước là đường dẫn chiều rộng cắt. Sử dụng các đường vạch trung tâm làm đường dẫn, cắt cỏ theo hàng. Cắt chông khoảng một nửa đến một phần ba lên hàng cắt trước đó để cắt cỏ đồng đều.

► **Hình30:** 1. Chiều rộng cắt 2. Khoảng cắt chông 3. Đường vạch trung tâm

Thay đổi hướng cắt mỗi lần để tránh hình thành vạt cỏ xuôi theo một hướng.

► **Hình31**

Kiểm tra định kỳ cỏ đã cắt trong giờ dụng cỏ. Để cỏ đi trước khi giờ dụng cỏ đầy. Trước mỗi lần kiểm tra định kỳ, đảm bảo đã ngừng xe cắt cỏ rồi rút chìa khóa và tháo hộp pin.

**LƯU Ý:** Sử dụng xe cắt cỏ với toàn bộ giờ dụng cỏ sẽ ngăn không cho vòng quay lưỡi cắt trơn tru và đặt thêm tải trọng lên động cơ, có thể gây ra hỏng hóc.

## Cắt bãi cỏ dài

Không có cắt tất cả cỏ dài trong một lần cắt. Thay vào đó, cắt bãi cỏ dài theo nhiều bước. Dành ra một hoặc hai ngày giữa mỗi lần cắt cho đến khi bãi cỏ trở nên ngắn đều.

► **Hình32**

**LƯU Ý:** Cắt tất cả cỏ dài đến một chiều dài ngắn trong một lần cắt có thể làm cho cỏ chết. Cỏ đã cắt cũng có thể chất thành khối bên trong thân máy cắt.

## Làm rộng giờ dụng cỏ

**⚠ CẢNH BÁO:** Để giảm nguy cơ tai nạn, thường xuyên kiểm tra giờ dụng cỏ xem có bất kỳ hư hỏng hoặc lực yếu không. Thay giờ dụng cỏ nếu cần thiết.

1. Nhả cần công tắc.



- Rút chìa khóa ra.
- Mở nắp sau và lấy giỏ đựng cỏ ra bằng cách cầm tay nắm.
- **Hình33:** 1. Nắp sau 2. Tay nắm 3. Giỏ đựng cỏ
- Làm rỗng giỏ đựng cỏ.

## BẢO TRÌ

**⚠ CẢNH BÁO:** Luôn đảm bảo chìa khóa và hộp pin đã được tháo ra khỏi máy cắt cỏ trước khi cắt giữ hoặc mang máy cắt cỏ đi hoặc cố gắng thực hiện kiểm tra hoặc bảo dưỡng.

**⚠ CẢNH BÁO:** Luôn rút chìa khóa khi không sử dụng xe cắt cỏ. Đặt chìa khóa ở nơi an toàn tránh xa tầm tay trẻ em.

**⚠ CẢNH BÁO:** Mang găng tay khi thực hiện kiểm tra hoặc bảo dưỡng.

**⚠ CẢNH BÁO:** Luôn mang kính bảo hộ hoặc kính an toàn có tấm chắn khi thực hiện kiểm tra hoặc bảo dưỡng.

**CHÚ Ý:** Không được phép dùng xăng, ết xăng, dung môi, cồn hoặc hóa chất tương tự. Có thể xảy ra hiện tượng mất màu, biến dạng hoặc nứt vỡ.

Để đảm bảo ĐỘ AN TOÀN và ĐỘ TIN CẬY của sản phẩm, việc sửa chữa hoặc bất cứ thao tác bảo trì, điều chỉnh nào đều phải được thực hiện bởi các Trung tâm Dịch vụ Nhà máy hoặc Trung tâm được Makita Ủy quyền và luôn sử dụng các phụ tùng thiết bị thay thế của Makita.

## Bảo dưỡng

- Rút chìa khóa và tháo hộp pin, rồi đóng nắp đậy pin.
- Đặt xe cắt cỏ ngửa lên và làm sạch những mảnh cỏ tích tụ trên mặt dưới của buồng xe cắt cỏ.
- Đổ nước về phía phần đáy của máy nơi lưới cắt được gắn vào.

**CHÚ Ý:** Không rửa máy bằng nước với áp suất cao.

- Kiểm tra xem tất cả các đai ốc, bu-lông, nùm, ốc vít, bộ phận kẹp, v.v... đã vặn chặt chưa.
- Kiểm tra bộ phận chuyển động có bị hư hỏng, nứt gãy, và mòn không. Nên sửa chữa hoặc thay thế các bộ phận bị hỏng hoặc bị thiếu.
- Bảo quản máy cắt cỏ ở nơi an toàn tránh xa tầm tay trẻ em.

## Mang máy cắt cỏ đi

Khi mang máy cắt cỏ đi, giữ tay cầm trước và tay nắm dưới với hai người như minh họa trong hình.

- **Hình34:** 1. Tay nắm dưới 2. Tay cầm trước

## Cắt giữ

Cắt giữ xe cắt cỏ ở một nơi thoáng mát, khô và được khóa kín. Không cắt giữ xe cắt cỏ và bộ sạc ở nơi nhiệt độ có thể lên tới hoặc vượt quá 40 °C (104 °F).

- Mở nắp sau và lấy giỏ đựng cỏ ra bằng cách cầm tay nắm.

► **Hình35:** 1. Nắp sau 2. Tay nắm 3. Giỏ đựng cỏ

- Nới lỏng các đai ốc cỏ tại vận và gấp tay nắm trên.

► **Hình36:** 1. Tay nắm trên 2. Đai ốc cỏ tại vận

## Tháo hoặc lắp lưới cắt cỏ

**⚠ CẢNH BÁO:** Luôn rút chìa khóa và tháo hộp pin khi tháo hoặc lắp lưới cắt. Không rút chìa khóa và tháo hộp pin có thể gây ra thương tích cá nhân nghiêm trọng.

**⚠ CẢNH BÁO:** Lưới cắt chạy theo đá quân tinh khoảng vài giây sau khi nhà công tắc. Không bắt đầu bất cứ hoạt động nào cho đến khi lưới cắt dừng hoàn toàn.

**⚠ CẢNH BÁO:** Luôn mang găng tay khi xử lý lưới cắt.

**CHÚ Ý:** Khi tháo hoặc lắp lưới cắt cỏ, hãy sử dụng cờ lê ống lồng có trong thùng đóng gói của máy.

## Tháo lưới cắt cỏ

- Đặt xe cắt cỏ ngửa lên để căn điều chỉnh chiều cao cắt di chuyển sang bên cao hơn.
- Đỡ khóa lưới cắt, lắp một khúc gỗ hoặc vật tương tự vào máy cắt cỏ.
- Vặn bu-lông ngược chiều kim đồng hồ bằng cờ lê.
- Tháo bu-lông, vòng đệm, lưới cắt cỏ theo thứ tự.

► **Hình37:** 1. Lưới cắt cỏ 2. Cờ lê 3. Khúc gỗ

## Lắp lưới cắt cỏ

Để lắp lưới cắt cỏ, hãy thực hiện ngược lại quy trình tháo ra.

**⚠ CẢNH BÁO:** Lắp lưới cắt cỏ cẩn thận. Phải ngang bằng mặt dưới/mặt trên. Đặt lưới cắt sao cho mũi tên chiều xoay hướng lên trên.

**⚠ CẢNH BÁO:** Vặn chặt bu-lông theo chiều kim đồng hồ để giữ chặt lưới cắt.

**⚠ CẢNH BÁO:** Đảm bảo lưới cắt cỏ và tất cả các bộ phận cố định đều đã được lắp đúng cách và vặn thật chặt.

**⚠ CẢNH BÁO:** Khi thay thế lưới cắt, luôn làm theo hướng dẫn cung cấp trong sách hướng dẫn này.

**CHÚ Ý:** Khi vặn chặt bu-lông để lắp lưới cắt cỏ, hãy áp dụng mô-men xoắn siết chặt 19 - 29 N•m (các giá trị chỉ để tham khảo).

## XỬ LÝ SỰ CỐ

Trước khi yêu cầu sửa chữa, đầu tiên hãy tự tiến hành kiểm tra của riêng bạn. Nếu bạn phát hiện vấn đề nào đó không được giải thích trong sách hướng dẫn sử dụng này, đừng cố tháo dỡ dụng cụ. Thay vào đó, hãy nhờ Trung tâm dịch vụ Makita được ủy quyền, luôn sử dụng bộ phận thay thế của Makita để sửa chữa.

Tình trạng bất thường	Nguyên nhân tiềm tàng (sự cố hỏng hóc)	Biện pháp khắc phục
Xe cắt cỏ không khởi động.	Hai hộp pin không được lắp vào.	Để lắp hộp pin đã được sạc đầy.
	Vấn đề pin (điện áp thấp)	Sạc pin lại cho hộp pin. Nếu sạc pin lại không hiệu quả, thay thế hộp pin.
	Chìa khóa không được tra vào.	Tra chìa khóa vào.
Động cơ ngừng chạy sau khi ít sử dụng đến.	Mức sạc pin thấp.	Sạc pin lại cho hộp pin. Nếu sạc pin lại không hiệu quả, thay thế hộp pin.
	Chiều cao cắt quá thấp.	Tăng chiều cao cắt.
Động cơ không đạt RPM tối đa.	Hộp pin được lắp đúng cách.	Lắp hộp pin như mô tả trong sách hướng dẫn này.
	Nguồn pin bị tụt áp.	Sạc pin lại cho hộp pin. Nếu sạc pin lại không hiệu quả, thay thế hộp pin.
	Hệ thống truyền động không làm việc đúng cách.	Nhờ trung tâm bảo trì được ủy quyền ở địa phương sửa chữa.
Lưỡi cắt cỏ không quay: ⇒ ngừng xe cắt cỏ ngay lập tức!	Ngoại vật như nhánh cây bị kẹt ở gần lưỡi cắt.	Gỡ ngoại vật ra.
	Hệ thống truyền động không làm việc đúng cách.	Nhờ trung tâm bảo trì được ủy quyền ở địa phương sửa chữa.
Rung bất thường: ⇒ ngừng xe cắt cỏ ngay lập tức!	Lưỡi cắt không cân bằng, mòn không đều hoặc quá mức.	Thay thế lưỡi cắt.

## PHỤ KIỆN TỰ CHỌN

**⚠ THẬN TRỌNG:** Các phụ kiện hoặc phụ tùng gắn thêm này được khuyến cáo sử dụng với dụng cụ Makita của bạn theo như quy định trong hướng dẫn này. Việc sử dụng bất cứ phụ kiện hoặc phụ tùng gắn thêm nào khác đều có thể gây ra nùỉ ro thương tích cho người. Chỉ sử dụng phụ kiện hoặc phụ tùng gắn thêm cho mục đích đã quy định sẵn của chúng.

Nếu bạn cần bất kỳ sự hỗ trợ nào để biết thêm chi tiết về các phụ tùng này, hãy hỏi Trung tâm Dịch vụ của Makita tại địa phương của bạn.

- Lưỡi cắt cỏ
- Pin và bộ sạc chính hãng của Makita

**LƯU Ý:** Một số mục trong danh sách có thể được bao gồm trong gói dụng cụ làm phụ kiện tiêu chuẩn. Các mục này ở mỗi quốc gia có thể khác nhau.

ภาษาไทย (คำแนะนำเดิม)

**ข้อมูลจำเพาะ**

รุ่น:	DLM460	
ความกว้างในการตัด (เส้นผ่านศูนย์กลางใบมีด)	460 mm	
ความเร็วหมุนเปล่า	2,500 min <sup>-1</sup>	
ความเร็วสูงสุด	3,300 min <sup>-1</sup>	
หมายเลขชิ้นส่วนของใบมีดเครื่องตัดหญ้าใหม่	199367-2 / 1910N1-B	
ขนาด (ยาว x กว้าง x สูง)	ระหว่างการทำงาน	ยาว: 1,319 mm ถึง 1,518 mm กว้าง: 532 mm สูง: 879 mm ถึง 1,138 mm
	เมื่อเก็บ (โดยไม่มีตะกร้าเก็บหญ้า)	ยาว: 1,004 mm ถึง 1,125 mm กว้าง: 532 mm สูง: 533 mm ถึง 713 mm
แรงดันไฟฟ้าที่กำหนด	D.C. 36 V	
น้ำหนักสุทธิ	25.4 - 27.6 kg	
ระดับการป้องกัน	IPX4	

- เนื่องจากการค้นคว้าวิจัยและพัฒนาอย่างต่อเนื่อง ข้อมูลจำเพาะในเอกสารฉบับนี้อาจเปลี่ยนแปลงได้โดยไม่ต้องแจ้งให้ทราบล่วงหน้า
- ข้อมูลจำเพาะอาจแตกต่างกันไปในแต่ละประเทศ
- น้ำหนักอาจแตกต่างกันไปตามอุปกรณ์เสริม รวมถึงดรัมแบตเตอรี่ การติดอุปกรณ์เสริมที่เบาที่สุดและหนักที่สุดตามข้อกำหนดของ EPTA 01/2014 มีแสดงอยู่ในตาราง

**ดรัมแบตเตอรี่และเครื่องชาร์จที่ใช้ได้**

ดรัมแบตเตอรี่	BL1815N / BL1820B / BL1830B / BL1840B / BL1850B / BL1860B
เครื่องชาร์จ	DC18RC / DC18RD / DC18RE / DC18SD / DC18SE / DC18SF / DC18SH / DC18WC

- ดรัมแบตเตอรี่และเครื่องชาร์จบางรายการที่แสดงอยู่ด้านบนอาจไม่มีวางจำหน่ายขึ้นอยู่กับภูมิภาคที่คุณอาศัยอยู่

**คำเตือน:** ใช้ดรัมแบตเตอรี่และเครื่องชาร์จที่ระบุไว้ข้างบนเท่านั้น การใช้ดรัมแบตเตอรี่และเครื่องชาร์จประเภทอื่นอาจก่อให้เกิดความเสี่ยงที่จะได้รับบาดเจ็บและ/หรือเกิดไฟไหม้

**คำเตือน:** อย่าใช้แหล่งจ่ายไฟที่มีสาย เช่น อะแดปเตอร์แบตเตอรี่ หรือชุดต้นกำลังแบบพกพากับเครื่องนี้ สายไฟของแหล่งจ่ายไฟดังกล่าวอาจกีดขวางการทำงานและส่งผลให้ได้รับบาดเจ็บได้

## สัญลักษณ์

ต่อไปนี้คือสัญลักษณ์ที่อาจใช้สำหรับอุปกรณ์ โปรดศึกษาความหมายของสัญลักษณ์ให้เข้าใจก่อนการใช้งาน

	ใช้ความระมัดระวังและความสนใจเป็นพิเศษ
	อ่านคู่มือการใช้งาน
	อันตราย ระวังชิ้นส่วนที่กระเด็นมา
	เครื่องมือและผู้ที่อยู่ข้างเคียงจะต้องมีระยะห่างระหว่างกันอย่างน้อย 15 m
	อย่านำมือและเท้าเข้าไปใกล้ใบมีดเครื่องตัดหญ้าที่อยู่ที่เครื่อง ใบมีดเครื่องตัดหญ้าจะยังคงหมุนต่อหลังจากปิดสวิตช์เครื่องยนต์แล้ว
	ถอดกุญแจล็อกก่อนตรวจสอบ ปรับปรุง ทำความสะอาด บำรุงรักษา วางไว้ และเก็บเครื่องตัดหญ้า
	คำเตือน ถอดแบตเตอรี่ก่อนทำการบำรุงรักษา
	ผ่านการรับรองระดับพลังงานเสียงตามกฎหมาย ระบุว่าด้วยเสียงรบกวนภายนอกของสหภาพยุโรป
	ระดับพลังงานเสียงตามข้อบังคับการควบคุมเสียงรบกวนของรัฐนิวเซาท์เวลส์ ประเทศออสเตรเลีย



สำหรับประเทศในสหภาพยุโรปเท่านั้น เนื่องจากในอุปกรณ์มีส่วนประกอบอันตราย ชะจําพวกอุปกรณ์ไฟฟ้าและอิเล็กทรอนิกส์ แบตเตอรี่ และหม้อแบตเตอรี่จึงอาจส่งผลต่อสิ่งแวดล้อมและสุขภาพของมนุษย์ในเชิงลบ อย่างไรก็ตาม ชะจําพวกหม้อสะสมไฟฟ้าหรือแบตเตอรี่ร่วมกับวัสดุเหลือทิ้งในครัวเรือน!

เพื่อให้เป็นไปตามกฎระเบียบของยุโรปว่าด้วยชะจําพวกอุปกรณ์ไฟฟ้าและอิเล็กทรอนิกส์ และหม้อสะสมไฟฟ้าและแบตเตอรี่ และชะจําพวกหม้อสะสมไฟฟ้าและแบตเตอรี่ รวมถึงการบังคับใช้ตามกฎหมายภายในประเทศ ควรมีการจัดเก็บชะจําพวกอุปกรณ์ไฟฟ้า แบตเตอรี่ และหม้อสะสมไฟฟ้าแยกต่างหากและส่งไปยังจุดรับชะจําต่างหากในเขตเทศบาลซึ่งมีการดำเนินการตามระเบียบว่าด้วยการดูแลสิ่งแวดล้อม

โดยระบุด้วยสัญลักษณ์เส้นสายขวางรูปถึงระบบมีล้อไว้บนอุปกรณ์

## จุดประสงค์การใช้งาน

เครื่องนี้ใช้สำหรับตัดหญ้าในสวนหญ้า

## คำเตือนด้านความปลอดภัย

### คำเตือนด้านความปลอดภัยของเครื่องมือไฟฟ้าทั่วไป

**คำเตือน:** โปรดอ่านคำเตือนด้านความปลอดภัย คำแนะนำ ภาพประกอบ และข้อมูลจำเพาะต่างๆ ที่ให้มา กับเครื่องมือไฟฟ้าอย่างละเอียด การไม่ปฏิบัติตามคำแนะนำดังต่อไปนี้ อาจส่งผลให้เกิดไฟฟ้าช็อต ไฟไหม้ และ/หรือได้รับบาดเจ็บอย่างร้ายแรงได้

### เก็บรักษาคำเตือนและคำแนะนำทั้งหมดไว้เป็นข้อมูลอ้างอิงในอนาคต

คำว่า "เครื่องมือไฟฟ้า" ในคำเตือนนี้หมายถึงเครื่องมือไฟฟ้า (มีสาย) ที่ทำงานโดยใช้กระแสไฟฟ้าหรือเครื่องมือไฟฟ้า (ไร้สาย) ที่ทำงานโดยใช้แบตเตอรี่

#### ความปลอดภัยของพื้นที่ทำงาน

1. ดูแลพื้นที่ทำงานให้มีความสะอาดและมีแสงไฟสว่าง พื้นที่รกกระเจะระเกะหรือมืดทึบอาจนำไปสู่การเกิดอุบัติเหตุได้
2. อย่าใช้งานเครื่องมือไฟฟ้าในสภาพที่อาจเกิดการระเบิด เช่น ในสถานที่ที่มีของเหลว ก๊าซ หรือฝุ่นผงที่มีคุณสมบัติไวไฟ เครื่องมือไฟฟ้าอาจสร้างประกายไฟและจุดชนวนฝุ่นผงหรือก๊าซดังกล่าว
3. ดูแลไม่ให้มีเด็กหรือบุคคลอื่นอยู่ในบริเวณที่กำลังใช้เครื่องมือไฟฟ้า การมีสิ่งรบกวนสมาธิอาจทำให้คุณสูญเสียการควบคุม

#### ความปลอดภัยด้านไฟฟ้า

1. ปลั๊กของเครื่องมือไฟฟ้าต้องพอดีกับเต้ารับ อย่าตัดแปลงปลั๊กไม่ว่ากรณีใดๆ อย่าใช้ปลั๊กอะแดปเตอร์กับเครื่องมือไฟฟ้าที่ต่อสายดิน ปลั๊กที่ไม่ถูกตัดแปลงและเต้ารับที่เข้ากันพอดีจะช่วยลดความเสี่ยงของการเกิดไฟฟ้าช็อต
2. ระวังอย่าให้ร่างกายสัมผัสกับพื้นผิวที่ต่อสายดิน เช่น ท่อ เครื่องนำความร้อน เตapot และตู้เย็น มีความเสี่ยงที่จะเกิดไฟฟ้าช็อตสูงขึ้น หากร่างกายของคุณสัมผัสกับพื้น
3. อย่าใช้งานเครื่องมือไฟฟ้ากลางแจ้งหรือในสภาวะที่เปียก เนื่องจากอาจเพิ่มความเสี่ยงในการเกิดไฟฟ้าช็อตได้
4. อย่าใช้สายไฟอย่างไม่เหมาะสม อย่าใช้สายไฟเพื่อยก ดึง หรือถอดปลั๊กเครื่องมือไฟฟ้า เก็บสายไฟให้ห่างจากความร้อน น้ำมัน ของมีคม หรือชิ้นส่วนที่เคลื่อนที่ สายที่ชำรุดหรือพันกันจะเพิ่มความเสี่ยงของการเกิดไฟฟ้าช็อต
5. ขณะใช้งานเครื่องมือไฟฟ้านอกอาคาร ควรใช้สายต่อพ่วงที่เหมาะสมกับงานภายนอกอาคาร การใช้สายที่เหมาะสมกับงานภายนอกอาคารจะลดความเสี่ยงของการเกิดไฟฟ้าช็อต
6. หากต้องใช้งานเครื่องมือไฟฟ้าในสถานที่เปียกชื้น ให้ใช้อุปกรณ์ป้องกันกระแสไฟรั่ว (RCD) การใช้ RCD จะลดความเสี่ยงของการเกิดไฟฟ้าช็อต
7. เครื่องมือไฟฟ้าอาจสร้างสนามแม่เหล็ก (EMF) ที่ไม่เป็นอันตรายต่อผู้ใช้ อย่างไรก็ตาม ผู้ใช้ที่ใส่เครื่องกระตุ้นหัวใจและอุปกรณ์ทางการแพทย์ที่คล้ายกันนี้ ควรติดต่อผู้ผลิตอุปกรณ์และ/หรือแพทย์เพื่อรับคำแนะนำก่อนใช้งานเครื่องมือไฟฟ้านี้

#### ความปลอดภัยส่วนบุคคล

1. ให้ระมัดระวังและมีสติอยู่เสมอขณะใช้งานเครื่องมือไฟฟ้า อย่าใช้งานเครื่องมือไฟฟ้าในขณะที่คุณกำลังเหนื่อย หรือในสภาพที่มีเมฆาจากยาเสพติด เครื่องดื่ม แอลกอฮอล์ หรือการใช้ยา ช่วงเวลาที่ขาดความระมัดระวังเมื่อกำลังใช้งานเครื่องมือไฟฟ้าอาจทำให้ได้รับบาดเจ็บร้ายแรง
2. ใช้อุปกรณ์ป้องกันส่วนบุคคล สวมแว่นตาป้องกันแสงมอ อุปกรณ์ป้องกัน เช่น หน้ากากกันฝุ่น รองเท้านิรภัย กันลื่น หมวกนิรภัย หรือเครื่องป้องกันการได้ยินที่ใช้ในสภาพที่เหมาะสมจะช่วยลดการบาดเจ็บ
3. ป้องกันไม่ให้เกิดการเปิดใช้งานโดยไม่ตั้งใจ ตรวจสอบให้แน่ใจว่าสวิตช์ปิดอยู่ก่อนที่จะเชื่อมต่อกับแหล่งจ่ายไฟ และ/หรือชุดแบตเตอรี่ รวมทั้งตรวจสอบก่อนการยกหรือเคลื่อนย้ายเครื่องมือ การถอดนิ้วมือบริเวณสวิตช์เพื่อถือเครื่องมือไฟฟ้า หรือการชาร์จไฟเครื่องมือไฟฟ้าในขณะที่เปิดสวิตช์อยู่อาจนำไปสู่การเกิดอุบัติเหตุ
4. นำกุญแจปรับตั้งหรือประแจออกก่อนที่จะเปิดเครื่องมือไฟฟ้า ประแจหรือกุญแจที่เสียบค้างอยู่ในชิ้นส่วนที่หมุนได้ของเครื่องมือไฟฟ้าอาจทำให้ได้รับบาดเจ็บ
5. อย่าทำงานในระยะที่สุดเอื้อม จัดท่าการยืนและการทรงตัวให้เหมาะสมตลอดเวลา เพราะจะทำให้ควบคุมเครื่องมือไฟฟ้าได้ดีขึ้นในสถานการณ์ที่ไม่คาดคิด
6. แต่งกายให้เหมาะสม อย่าสวมเครื่องแต่งกายที่หลวมเกินไป หรือสวมเครื่องประดับ ดูแลไม่ให้เส้นผมและเสื้อผ้าอยู่ใกล้ชิ้นส่วนที่เคลื่อนที่ เสื้อผ้า ร่ม ร่ม เครื่องประดับ หรือหมวกที่มีความยาวอาจเข้าไปติดในชิ้นส่วนที่เคลื่อนที่
7. หากมีการจัดอุปกรณ์สำหรับดูดและจัดเก็บฝุ่นไว้ในสถานที่ ให้ตรวจสอบว่าได้เชื่อมต่อและใช้งานอุปกรณ์นั้นอย่างเหมาะสม การใช้เครื่องดูดและจัดเก็บฝุ่นจะช่วยลดอันตรายที่เกิดจากฝุ่นผงได้
8. อย่าให้ความคุ้นเคยจากการใช้งานเครื่องมือเป็นประจําทำให้คุณทำตามตามสบายและละเลยหลักการเพื่อความปลอดภัยในการใช้เครื่องมือ การกระทำที่ไม่ระมัดระวังอาจทำให้เกิดการบาดเจ็บร้ายแรงภายในเสี้ยววินาที
9. สวมใส่แว่นครอบตานิรภัยเพื่อปกป้องดวงตาของคุณจากการบาดเจ็บเมื่อใช้เครื่องมือไฟฟ้า แว่นครอบตาคงต้องได้มาตรฐาน ANSI Z87.1 ในสหรัฐฯ, EN 166 ในยุโรป หรือ AS/NZS 1336 ในออสเตรเลีย/นิวซีแลนด์ ในออสเตรเลีย/นิวซีแลนด์ จะต้องสวมเกราะป้องกันใบหน้าเพื่อปกป้องใบหน้าของคุณอย่างถูกต้องตามกฎหมายด้วย



ผู้ว่าจ้างมีหน้าที่รับผิดชอบในการบังคับผู้ใช้งานเครื่องมือและบุคคลอื่นๆ ที่อยู่ในบริเวณที่ปฏิบัติงานให้ใช้อุปกรณ์ป้องกันที่เหมาะสม

#### การใช้และดูแลเครื่องมือไฟฟ้า

1. อย่ามิฉะนั้นใช้เครื่องมือไฟฟ้า ใช้เครื่องมือไฟฟ้าที่เหมาะสมกับการใช้งานของคุณ เครื่องมือไฟฟ้าที่เหมาะสมจะทำให้ได้งานที่มีประสิทธิภาพและปลอดภัยกว่าตามขีดความสามารถของเครื่องที่ได้รับการออกแบบมา
2. อย่าใช้เครื่องมือไฟฟ้า หากสวิตช์ไม่สามารถเปิดปิดได้ เครื่องมือไฟฟ้าที่ควบคุมด้วยสวิตช์ไม่ได้เป็นสิ่งอันตรายและต้องได้รับการซ่อมแซม
3. ถอดปลั๊กจากแหล่งจ่ายไฟ และ/หรือชุดแบตเตอรี่ออกจากเครื่องมือไฟฟ้าก่อนทำการปรับตั้ง เปลี่ยนอุปกรณ์เสริม หรือจัดเก็บเครื่องมือไฟฟ้า วิธีการป้องกันด้านความปลอดภัยดังกล่าวจะช่วยลดความเสี่ยงในการเปิดใช้งานเครื่องมือไฟฟ้าโดยไม่ตั้งใจ
4. จัดเก็บเครื่องมือไฟฟ้าที่ไม่ได้ใช้งานให้ห่างจากมือเด็ก และอย่าอนุญาตให้บุคคลที่ไม่คุ้นเคยกับเครื่องมือไฟฟ้าหรือคำแนะนำเหล่านี้ใช้งานเครื่องมือไฟฟ้า เครื่องมือไฟฟ้าจะเป็นอันตรายเมื่ออยู่ในมือของผู้ที่ไม่ได้รับการฝึกอบรม
5. บำรุงรักษาเครื่องมือไฟฟ้าและอุปกรณ์เสริม ตรวจสอบการประกอบที่ไม่ถูกต้องหรือการเชื่อมต่อของชิ้นส่วนที่เคลื่อนที่ การแตกหักของชิ้นส่วน หรือสภาพอื่น ๆ ที่อาจส่งผลกระทบต่อการทำงานของเครื่องมือไฟฟ้า หากมีความเสียหาย ให้นำเครื่องมือไฟฟ้าไปซ่อมแซมก่อนการใช้งาน อุบัติเหตุจำนวนมากเกิดจากการดูแลรักษาเครื่องมือไฟฟ้าอย่างไม่ถูกต้อง
6. ทำความสะอาดเครื่องมือตัดและลับให้คมอยู่เสมอ เครื่องมือการตัดที่มีการดูแลอย่างถูกต้องและมีขอบการตัดคมมักจะมีปัญหาติดขัดน้อยและควบคุมได้ง่ายกว่า

7. ใช้เครื่องมือไฟฟ้า อุปกรณ์เสริม และวัสดุสิ้นเปลือง ฯลฯ ตามคำแนะนำดังกล่าว พิจารณาสภาพการทำงานและงานที่จะลงมือทำ การใช้เครื่องมือไฟฟ้าเพื่อทำงานอื่นนอกเหนือจากที่กำหนดไว้อาจทำให้เกิดอันตราย
8. ดูแลมือจับและบริเวณมือจับให้แห้ง สะอาด และไม่มีน้ำมันและจาระบีเปื้อน มือจับและบริเวณมือจับที่ชื้นจะทำให้ไม่สามารถจับและควบคุมเครื่องมือได้อย่างปลอดภัยในสถานการณ์ที่ไม่คาดคิด
9. ขณะใช้งานเครื่องมือ อย่าสวมใส่ถุงมือผ้าที่อาจเข้าไปติดในเครื่องมือได้ หากถุงมือผ้าเข้าไปติดในชิ้นส่วนที่กำลังเคลื่อนที่ที่อยู่จากทำให้ได้รับบาดเจ็บ

#### การใช้งานและดูแลเครื่องมือที่ใช้แบตเตอรี่

1. ชาร์จไฟใหม่ด้วยเครื่องชาร์จที่ระบุโดยผู้ผลิตเท่านั้น เครื่องชาร์จที่เหมาะสมสำหรับชุดแบตเตอรี่ประเภทหนึ่งอาจเสี่ยงที่จะเกิดไฟไหม้หากนำไปใช้กับชุดแบตเตอรี่อีกประเภทหนึ่ง
2. ใช้เครื่องมือไฟฟ้ากับชุดแบตเตอรี่ที่กำหนดมาโดยเฉพาะเท่านั้น การใช้ชุดแบตเตอรี่ประเภทอื่นอาจทำให้เสี่ยงที่จะได้รับบาดเจ็บและเกิดไฟไหม้
3. เมื่อไม่ใช้งานชุดแบตเตอรี่ ให้เก็บห่างจากวัตถุที่เป็นโลหะอื่นๆ เช่น คลิปหนีบกระดาษ เหรียญ กุญแจ กรรไกรตัดเล็บ สกรู หรือวัตถุที่เป็นโลหะขนาดเล็กอื่นๆ ที่สามารถเชื่อมต่อขั้วหนึ่งกับอีกขั้วหนึ่งได้ การลัดวงจรขั้วแบตเตอรี่อาจทำให้ร้อนจัดหรือเกิดไฟไหม้
4. ในกรณีที่ใช้งานไม่ถูกต้อง อาจมีของเหลวไหลออกจากแบตเตอรี่ ให้หลีกเลี่ยงการสัมผัส หากสัมผัสโดนของเหลวโดยไม่ตั้งใจ ให้ล้างออกด้วยน้ำ หากของเหลวกระเด็นเข้าตา ให้รีบไปพบแพทย์ ของเหลวที่ไหลออกจากแบตเตอรี่อาจทำให้ผิวหนังระคายเคืองหรือไหม้
5. ห้ามใช้ชุดแบตเตอรี่หรือเครื่องมือที่ชำรุดหรือมีการแก้ไข แบตเตอรี่ที่เสียหายหรือมีการแก้ไขอาจทำให้เกิดสิ่งที่ไม่พึงประสงค์ได้ เช่น ไฟไหม้ ระเบิด หรือเสี่ยงต่อการบาดเจ็บ
6. ห้ามให้ชุดแบตเตอรี่อยู่ใกล้ไฟ หรือบริเวณที่มีอุณหภูมิสูงเกิน หากโดนไฟ หรืออุณหภูมิสูงเกิน 130 °C อาจก่อให้เกิดการระเบิดได้
7. กรุณาปฏิบัติตามคำแนะนำสำหรับการชาร์จไฟ และห้ามชาร์จแบตเตอรี่หรือเครื่องมือในบริเวณที่มีอุณหภูมิสูงเกินไปจากที่ระบุในคำแนะนำ การชาร์จไฟที่ไม่เหมาะสม หรืออุณหภูมิสูงเกินไปจากช่วงอุณหภูมิที่ระบุในคำแนะนำอาจทำให้แบตเตอรี่เสียหายและเป็นการเพิ่มความเสี่ยงในการเกิดไฟไหม้

#### การซ่อมบำรุง

1. นำเครื่องมือไฟฟ้าเข้ารับบริการจากช่างซ่อมที่ผ่านการรับรองโดยช่างซ่อมแบบเดียวกันเท่านั้น เพราะจะทำให้การใช้เครื่องมือไฟฟ้ามีความปลอดภัย
2. ห้ามใช้ชุดแบตเตอรี่ที่เสียหาย ชุดแบตเตอรี่ที่ใช้ควรเป็นชุดที่มาจากผู้ผลิต หรือผู้ให้บริการที่ได้รับอนุญาตเท่านั้น
3. ปฏิบัติตามคำแนะนำในการหล่อลื่นและการเปลี่ยนอุปกรณ์เสริม

#### คำเตือนด้านความปลอดภัยของเครื่องตัดหญ้าไร้สาย

1. อย่าใช้เครื่องตัดหญ้าในสภาพอากาศที่ไม่ดี โดยเฉพาะอย่างยิ่งเมื่อมีความเสี่ยงที่จะเกิดฟ้าผ่า ซึ่งจะเพิ่มความเสี่ยงในการถูกฟ้าผ่า
2. ตรวจสอบสวิตช์ปัดในพื้นที่ที่จะใช้งานเครื่องตัดหญ้าอย่างละเอียด สวิตช์ปัดอาจได้รับบาดเจ็บจากเครื่องตัดหญ้าขณะใช้งานเครื่อง
3. ตรวจสอบพื้นที่ที่จะใช้งานเครื่องตัดหญ้าอย่างละเอียด และกำจัดหิน กิ่งไม้ สายไฟ กระดุก และสิ่งแปลกปลอมอื่นๆ วัตถุที่กระเด็นอาจทำให้เกิดการบาดเจ็บได้
4. ก่อนการใช้เครื่องตัดหญ้า ให้ตรวจสอบด้วยสายตาว่าใบมีดและชุดใบมีดไม่สึกหรอหรือเสียหาย ชิ้นส่วนที่สึกหรอหรือเสียหายจะเพิ่มความเสี่ยงการบาดเจ็บ
5. ตรวจสอบการสึกหรอหรือเสื่อมสภาพของที่จับหญ้าอยู่บ่อยๆ ที่จับหญ้าที่สึกหรอหรือเสียหายอาจเพิ่มความเสี่ยงการบาดเจ็บ
6. ดูแลให้ที่ป้องกันอยู่ประจำที่เสมอ ที่ป้องกันจะต้องทำงานตามลำดับและถูกติดตั้งอย่างเหมาะสม ที่ป้องกันที่หลวม เสียหาย หรือทำงานไม่ถูกต้องอาจทำให้เกิดการบาดเจ็บได้
7. รักษาช่องระบายความร้อนทั้งหมดให้สะอาดปราศจากสิ่งสกปรก ช่องลมเข้าที่อุดตันและสิ่งสกปรกอาจทำให้เกิดความร้อนสูงเกินไปหรือเสียงเกิดไฟไหม้ได้
8. ขณะใช้งานเครื่องตัดหญ้า ให้สวมรองเท้าแบบกันลื่นเสมอ อย่าใช้งานเครื่องตัดหญ้าขณะที่เท้าเปล่าหรือใส่รองเท้าแตะที่เปิดโล่ง การทำเช่นนี้จะลดโอกาสการได้รับบาดเจ็บจากการสัมผัสกับใบมีดที่กำลังเคลื่อนที่
9. ขณะใช้งานเครื่องตัดหญ้า ให้สวมกางเกงขายาวเสมอ มีวળที่โผล่ออกมาจะเพิ่มโอกาสการได้รับบาดเจ็บจากวัตถุที่กระเด็น
10. อย่าใช้งานเครื่องตัดหญ้ากับหญ้าเปียก โปรดเดินห้ามวิ่ง การทำเช่นนี้จะลดความเสี่ยงการลื่นล้มซึ่งอาจส่งผลให้เกิดการบาดเจ็บได้

11. อย่าใช้งานเครื่องตัดหญ้าบนพื้นที่ลาดชันเกินไป การทำเช่นนี้จะช่วยลดความเสี่ยงในการสูญเสียการควบคุม การลื่น และการร่วงหล่นซึ่งอาจทำให้ได้รับบาดเจ็บสาหัสได้
12. เมื่อใช้งานบนเนิน ตรวจสอบว่ายีนให้มั่นคงเสมอ ตัดหญ้าตามพื้นผิวแนวลาด ไม่ตัดขึ้นและลง ใช้ความระมัดระวังอย่างมากในการเปลี่ยนทิศทางแนวลาด การทำเช่นนี้จะช่วยลดความเสี่ยงในการสูญเสียการควบคุม การลื่น และการร่วงหล่นซึ่งอาจทำให้ได้รับบาดเจ็บสาหัสได้
13. ใช้ความระมัดระวังอย่างมากเมื่อเดินถอยหลังหรือดึงเครื่องตัดหญ้าเข้าหาตัว ระวังสิ่งรอบข้างอยู่เสมอ การทำเช่นนี้จะลดความเสี่ยงการลื่นล้มขณะใช้งาน
14. อย่าแตะใบมีดและชิ้นส่วนเคลื่อนที่อันตรายอื่นๆ ขณะที่กำลังเคลื่อนที่อยู่ การทำเช่นนี้จะลดความเสี่ยงการได้รับบาดเจ็บจากชิ้นส่วนเคลื่อนที่
15. เมื่อต้องการกำจัดสิ่งกีดขวางหรือทำความสะอาดเครื่องตัดหญ้า ให้ตรวจสอบว่าได้ปิดสวิตช์ไฟทุกอัน และตัดการเชื่อมต่อชุดแบตเตอรี่ออกแล้ว การทำงานที่ไม่คาดคิดของเครื่องตัดหญ้าอาจทำให้เกิดการบาดเจ็บร้ายแรงได้

#### คำเตือนด้านความปลอดภัยเพิ่มเติม

##### การฝึกปฏิบัติ

1. อ่านคำแนะนำอย่างละเอียด ทำความคุ้นเคยกับการควบคุมและการใช้งานเครื่องตัดหญ้าอย่างเหมาะสม
2. ห้ามอนุญาตให้เด็กหรือผู้ที่ไม่มีคุ้นเคยกับคู่มือการใช้งานเครื่องตัดหญ้า ชี้กำหนดในท้องถิ่นสามารถจำกัดอายุของผู้ปฏิบัติงาน
3. ห้ามใช้งานเครื่องตัดหญ้าขณะที่ผู้อื่น โดยเฉพาะเด็ก หรือสัตว์เลี้ยงอยู่ใกล้เคียง
4. โปรดทราบว่ามีผู้ปฏิบัติงานหรือผู้ใช้จะต้องเป็นผู้รับผิดชอบต่ออุบัติเหตุหรืออันตรายที่เกิดขึ้นต่อบุคคลหรือทรัพย์สินของบุคคลอื่น

##### การเตรียมความพร้อม

1. ตรวจสอบให้แน่ใจว่าพื้นที่ดังกล่าวไม่มีบุคคลอื่นก่อนทำการตัดหญ้า หยุดเครื่องตัดหญ้าหากมีบุคคลอื่นเข้ามาในพื้นที่
2. อย่าสอดคอกุญแจล็อกลงในเครื่องตัดหญ้าจนกว่าเครื่องจะพร้อมใช้งาน
3. ระวัง ร่อง พื้นนูน ดิน หรือวัตถุที่ซ่อนอยู่อื่นๆ พื้นที่ไม่วางเรียบอาจทำให้เกิดอุบัติเหตุที่เกิดจากการลื่นและล้มได้ หญ้าที่สูงอาจบังสิ่งกีดขวางต่างๆ

4. อย่าใส่หรือถอดกุญแจล้อกลางฝน

การใช้งาน

- หยุดใช้งานเครื่องตัดหญ้าและถอดกุญแจล้อออก จากนั้นตรวจสอบให้แน่ใจว่าชิ้นส่วนเคลื่อนที่ทั้งหมดหยุดนิ่งแล้ว
  - ทุกครั้งที่คุณวางเครื่องตัดหญ้าทิ้งไว้
  - ก่อนการนำสิ่งกีดขวางออกหรือนำสิ่งอุดตันออกจากท่อ
  - ก่อนตรวจสอบ ทำความสะอาด หรือจัดการเครื่องตัดหญ้า
- ถ้าเครื่องตัดหญ้ากระแทกเข้ากับสิ่งแปลกปลอม ให้ทำตามขั้นตอนดังนี้
  - หยุดเครื่องตัดหญ้า ปลดอ์ก้านสวิทช์ และรอจนกระทั่งใบมีดหยุดสนิท
  - นำกุญแจล้อและระดับแบตเตอรี่ออก
  - ตรวจสอบเครื่องตัดหญ้าว่ามีความเสียหายหรือไม่อย่างละเอียด
  - เปลี่ยนใบมีดหากใบมีดเสียหาย ซ่อมความเสียหายใหญ่ ก่อนเริ่มใช้งานและใช้งานเครื่องตัดหญ้าต่อ
- หากเครื่องตัดหญ้าเริ่มสั่นอย่างผิดปกติ หรือคุณสังเกตว่ามีความผิดปกติใดๆ ให้ปฏิบัติตามขั้นตอนเหล่านี้ทันที:
  - หยุดเครื่องตัดหญ้า ปลดอ์ก้านสวิทช์ และรอจนกระทั่งใบมีดหยุดสนิท
  - นำกุญแจล้อและระดับแบตเตอรี่ออก
  - ตรวจสอบความเสียหายและเปลี่ยนหรือซ่อมชิ้นส่วนใดๆ ที่เสียหายทันที
  - ตรวจสอบชิ้นส่วนที่หลวมและขันให้แน่น
- ห้ามใช้งานเครื่องตัดหญ้าที่มีที่ป้องกันหรือก้านที่เสียหาย หรือไม่มีอุปกรณ์ป้องกันภัย เช่น ที่ปิดเศษไม้ และหรือตะกร้าเก็บหญ้า ติดตั้งอยู่
- ใช้งานเครื่องตัดหญ้าในเวลากลางวันหรือมีแสงเพียงพอสว่างเท่านั้น
- เปิดสวิทช์เครื่องตัดหญ้าอย่างระมัดระวังตามคำแนะนำและให้เท้าอยู่ห่างจากใบมีด
- ดูแลมือและเท้าอย่าให้บาดเจ็บจากใบมีดเครื่องตัดหญ้า
- หยุดใบมีดหากต้องเอียงเครื่องตัดหญ้าเพื่อการขนย้าย ขณะข้ามพื้นผิวที่ไม่ใช่หญ้า และเมื่อขนย้ายเครื่องตัดหญ้าไปและกลับจากพื้นที่ใช้งาน

- อย่าเอียงเครื่องตัดหญ้าขณะเปิดสวิทช์มอเตอร์ ยกเว้นเมื่อต้องเอียงเครื่องตัดหญ้าเพื่อเริ่มใช้งาน ในกรณีนี้ อย่าเอียงเครื่องเกินกว่าที่จำเป็น และยกแค่ส่วนดังกล่าวให้ไกลจากผู้ปฏิบัติงาน ตรวจสอบให้แน่ใจเสมอว่ามือทั้งสองข้างอยู่ในตำแหน่งการใช้งานก่อนวางเครื่องตัดหญ้ากลับลงบนพื้น
- อย่าวางมือหรือเท้าใกล้หรือได้ชิ้นส่วนที่หมุน อย่าเข้าใกล้ช่องปล่อยเศษหญ้าเด็ดขาด
- จับมือจับให้มั่นเสมอ
- อย่าจับใบมีดที่เปิดโล่งหรือขอบตัดขณะหยิบหรือถือเครื่องตัดหญ้า
- ระวังอย่าให้มือและเท้าสัมผัสกับใบมีดที่กำลังหมุน ระวัง - ใบมีดจะยังหมุนหลังจากปิดเครื่องตัดหญ้าแล้ว
- ห้ามพยายามปรับความสูงในการตัดในขณะที่เครื่องตัดหญ้ากำลังทำงานอยู่ หากเครื่องตัดหญ้ามีคุณสมบัติการปรับความสูงในการตัด
- ปลดอ์ก้านสวิทช์และรอให้ใบมีดหยุดหมุนก่อนที่จะข้ามทางรถ ทางเดิน ถนน และบริเวณที่ลาดด้วยกรวด นอกจากนี้ ให้นำกุญแจล้อออกหากคุณจะจากเครื่องตัดหญ้า เอื้อมไปหยิบหรือนำบางสิ่งที่ยังวางทางอยู่ ออก หรือเหตุฉุกเฉินใดที่อาจทำให้คุณเสียสมาธิจากสิ่งที่คุณกำลังทำอยู่
- อย่าเริ่มใช้งานเครื่องตัดหญ้าขณะยืนอยู่หน้าช่องปล่อยเศษหญ้า
- ห้ามปล่อยวัสดุไปทางบุคคลใดๆ หลีกเลี่ยงการปล่อยวัสดุไปทางกำแพงหรือสิ่งกีดขวาง วัสดุอาจเด็นกลับมาจากผู้ปฏิบัติงานได้ หยุดใบมีดเมื่อข้ามพื้นผิวที่เป็นหินกรวด
- อย่าดึงเครื่องตัดหญ้าถอยหลังหากไม่จำเป็นโดยเด็ดขาด เมื่อคุณจำเป็นต้องบังคับเครื่องตัดหญ้ามาทางด้านหลังเพื่อให้ห่างจากริ้วหรือสิ่งกีดขวางอื่นๆ ที่คล้ายกันนี้ ให้มองด้านล่างและด้านหลังก่อนและขณะเคลื่อนเครื่องตัดหญ้าถอยหลัง
- ปิดมอเตอร์และรอจนกระทั่งใบมีดหยุดนิ่งแล้วก่อนนำที่รับหญ้าออก ระวังใบมีดหมุนหลังจากปิดเครื่อง
- เมื่อคุณใช้เครื่องบนพื้นโคลน พื้นลาดที่เปียก หรือบริเวณที่ชื้น โปรดระมัดระวังการทรงตัว
- หลีกเลี่ยงการทำงานในสภาพแวดล้อมที่อาจทำให้ผู้ใช้งานเหนื่อยล้ามากขึ้น
- อย่าใช้เครื่องในสภาพอากาศที่เลวร้ายซึ่งมีทัศนวิสัยจำกัดหากไม่ทำเช่นนั้น อาจทำให้หกล้มหรือทำงานได้ไม่ถูกต้องเนื่องจากทัศนวิสัยไม่ดี
- อย่าให้เครื่องจมอยู่ในแอ่งน้ำ



24. เมื่อไม่ม่เปียกหรือเศษสิ่งสกปรกติดอยู่กับปากดูด (ช่องระบายอากาศ) เนื่องจากฝน ให้เอาออก
25. อย่าใช้เครื่องกลางหิมะ
26. หากหม้อที่ถูกตัดเปียก มีแนวโน้มว่าหม้อจะเข้าไปอุดตันในเครื่อง ตรวจสอบสภาพของเครื่องเป็นประจำ และเอาหม้อที่ติดอยู่ออกหากจำเป็น
27. เมื่อใช้งานเครื่อง โปรดระมัดระวังท่อและสายไฟ การบำรุงรักษาและการเก็บรักษา
  1. ตรวจสอบและบำรุงรักษาเครื่องตัดหญ้าเป็นประจำ
  2. ชันน็อค สลักเกลียว และสกรูทุกตัวให้แน่นเพื่อให้มั่นใจว่าอุปกรณ์อยู่ในสภาพการใช้งานที่ปลอดภัย
  3. ตรวจสอบความสึกหรอหรือการเสื่อมสภาพของตะกร้าเก็บหญ้าเป็นประจำ ในการเก็บรักษา ตรวจสอบให้แน่ใจว่าตะกร้าเก็บหญ้าว่างอยู่เสมอ เปลี่ยนตะกร้าเก็บหญ้าที่สึกหรอด้วยผลิตภัณฑ์ชิ้นใหม่จากโรงงานเพื่อความปลอดภัย
  4. ใช้เฉพาะใบมีดของแท้จากผู้ผลิตตามที่ระบุไว้ในคู่มือเล่มนี้เท่านั้น
  5. โปรดระวังระหว่างการปรับเครื่องตัดหญ้าเพื่อป้องกันไม่ให้นิ้วเข้าไปติดก่อนถอดใบมีดและชิ้นส่วนที่ยึดไว้ของเครื่องตัดหญ้า
  6. ตรวจสอบสลักเกลียวยึดใบมีดตามรอบระยะเวลาเป็นประจำเพื่อให้มีความแน่นที่เหมาะสม
  7. ทิ้งเครื่องตัดหญ้าไว้ให้เย็นลงก่อนเก็บเสมอ
  8. เมื่อทำการบำรุงรักษาใบมีด โปรดจดจำว่า แม้ว่า จะปิดสวิตช์แหล่งพลังงานแล้ว แต่ใบมีดยังสามารถเคลื่อนไหวได้
  9. ห้ามถอดหรือทำการเปลี่ยนแปลงอุปกรณ์ป้องกันภัย ตรวจสอบการทำงานที่เหมาะสมเสมอ ห้ามทำการใดๆ เพื่อขัดขวางการทำงานที่กำหนดของอุปกรณ์ป้องกันภัยหรือเพื่อลดการป้องกันของอุปกรณ์ป้องกันภัย
  10. อย่าทิ้งเครื่องไว้ข้างนอกกลางแจ้งโดยไม่มีผู้ดูแล
  11. อย่าล้างเครื่องด้วยน้ำแรงดันสูง
  12. เมื่อล้างเครื่อง ตรวจสอบให้แน่ใจว่าได้นำแบตเตอรี่ และกุญแจสือคออก และปิดฝาครอบแบตเตอรี่ จากนั้นนำไปทางด้านท้ายของเครื่องซึ่งมีใบมีดติดตั้งอยู่
  13. เมื่อเก็บเครื่อง หลีกเลี่ยงที่ที่ได้รับแสงอาทิตย์โดยตรงหรือฝน และเก็บไว้ในที่ที่ไม่เกิดความร้อนหรือความชื้น
  14. ทำการตรวจสอบหรือบำรุงรักษาในสถานที่ที่สามารถหลีกเลี่ยงฝนได้

15. หลังใช้เครื่องให้นำสิ่งสกปรกที่ติดอยู่ออกและทำให้เครื่องแห้งสนิทก่อนจัดเก็บมีความเสี่ยงที่เครื่องจะทำงานผิดปกติเนื่องจากการเป็นน้ำแข็ง โดยขึ้นอยู่กับฤดูกาลหรือพื้นที่

#### ความปลอดภัยทางไฟฟ้าและแบตเตอรี่

1. อย่าเปิดหรือทำให้แบตเตอรี่เสียหาย อิเล็กโทรไลต์ที่ถูกปล่อยออกมามีคุณสมบัติกัดกร่อน และอาจทำลายดวงตาหรือผิวหนังได้ อาจเป็นพิษหากกลืนกินเข้าไป
2. อย่าชาร์จแบตเตอรี่กลางฝนหรือในสถานที่ที่เปียก
3. ห้ามชาร์จไฟนอกบ้าน หรือกลางแจ้ง
4. ห้ามจับอุปกรณ์ชาร์จรวมไปถึงปลั๊กเครื่องชาร์จและขั้วอุปกรณ์ชาร์จด้วยมือที่เปียก
5. อย่าเปลี่ยนแบตเตอรี่กลางฝน
6. อย่าให้ขั้วแบตเตอรี่เปียกของเหลว เช่น น้ำ หรืออย่าให้แบตเตอรี่แช่ในน้ำ อย่างที่แบตเตอรี่ไวกลางฝนและไม่ชาร์จ ใช้ หรือเก็บแบตเตอรี่ในสถานที่ที่ชื้นหรือเปียก หากขั้วเปียกหรือของเหลวเข้าไปด้านในแบตเตอรี่ แบตเตอรี่อาจลัดวงจร และมีความเสี่ยงที่จะเกิดความร้อนสูง ไฟไหม้ หรือระเบิดได้
7. หลังนำแบตเตอรี่ออกจากเครื่องหรือเครื่องชาร์จแล้ว ตรวจสอบให้แน่ใจว่าได้ใส่ฝาครอบแบตเตอรี่เข้ากับแบตเตอรี่ และเก็บไว้ในที่แห้ง
8. อย่าเปลี่ยนแบตเตอรี่ด้วยมือที่เปียก
9. หลีกเลี่ยงการใช้งานในสภาพแวดล้อมที่อันตราย ห้ามใช้เครื่องในพื้นที่เปียกชื้นหรือโดนเม็ดฝน น้ำที่เข้าไปในเครื่องจะเพิ่มความเสี่ยงในการเกิดไฟฟ้าช็อต
10. หากคลับแบตเตอรี่เปียก ให้ระบายน้ำภายในออกแล้วเช็ดด้วยผ้าแห้ง ปล่อยให้คลับแบตเตอรี่แห้งสนิทในที่แห้งก่อนใช้งาน

#### ปฏิบัติตามคำแนะนำเหล่านี้

**คำเตือน:** อย่าให้ความไม่ระมัดระวังหรือความคุ้นเคยกับผลิตภัณฑ์ (จากการใช้งานซ้ำหลายครั้ง) อยู่เหนือการปฏิบัติตามกฎเกณฑ์ด้านความปลอดภัยในการใช้งาน ผลิตภัณฑ์อย่างเคร่งครัด การใช้งานอย่างไม่เหมาะสมหรือการไม่ปฏิบัติตามกฎเกณฑ์ด้านความปลอดภัยในคู่มือการใช้งานนี้อาจทำให้ได้รับบาดเจ็บร้ายแรง

#### คำแนะนำเพื่อความปลอดภัยที่สำคัญสำหรับคลับแบตเตอรี่

1. ก่อนใช้งานคลับแบตเตอรี่ ให้อ่านคำแนะนำและเครื่องหมายเตือนทั้งหมดบน (1) เครื่องชาร์จแบตเตอรี่ (2) แบตเตอรี่ และ (3) ตัวผลิตภัณฑ์ที่ใช้แบตเตอรี่

2. อย่าถอดแยกชิ้นส่วนหรือทำการดัดแปลงตัวแบตเตอรี่ เนื่องจากอาจทำให้เกิดไฟไหม้ ความร้อนที่สูงเกินไป หรือระเบิดได้
3. หากระยะเวลาที่เครื่องทำงานสั้นเกินไป ให้หยุดใช้งานทันที เนื่องจากอาจมีความเสี่ยงที่จะร้อนจัด ไฟไหม้หรือระเบิดได้
4. หากสารละลายอิเล็กโทรไลต์กระเด็นเข้าตา ให้ล้างออกด้วยน้ำเปล่าและรีบไปพบแพทย์ทันที เนื่องจากอาจทำให้ตาบอด
5. ห้ามลัดวงจรขั้วแบตเตอรี่:
  - (1) ห้ามแตะขั้วกับวัตถุที่เป็นสื่อไฟฟ้าใดๆ
  - (2) หลีกเลี่ยงการเก็บขั้วแบตเตอรี่ไว้ในภาชนะร่วมกับวัตถุที่เป็นโลหะ เช่น กรรไกรตัดเล็บ เหรียญ ฯลฯ
  - (3) อย่าให้ขั้วแบตเตอรี่ถูกน้ำหรือฝน แบตเตอรี่ลัดวงจรอาจทำให้เกิดการไหลของกระแสไฟฟ้า ร้อนจัด ไฟไหม้หรือเสียหายได้
6. ห้ามเก็บและใช้เครื่องมือและขั้วแบตเตอรี่ไว้ในสถานที่ที่มีอุณหภูมิสูงถึงหรือเกิน 50 °C (122 °F)
7. ห้ามเผาขั้วแบตเตอรี่ทิ้ง แม้ว่าแบตเตอรี่จะเสียหายจนใช้การไม่ได้หรือเสื่อมสภาพแล้ว ขั้วแบตเตอรี่อาจระเบิดในกองไฟ
8. อย่าตอกตะปู ตัด บด ขว้าง หรือทำขั้วแบตเตอรี่หล่นพื้น หรือกระทบขั้วแบตเตอรี่กับวัตถุของแข็ง การกระทำดังกล่าวอาจส่งผลให้เกิดไฟไหม้ ความร้อนที่สูงเกินไป หรือระเบิดได้
9. ห้ามใช้แบตเตอรี่ที่เสียหาย
10. แบตเตอรี่ลิเทียมไอออนที่มีมาให้มาเป็นไปตามข้อกำหนดของ Dangerous Goods Legislation สำหรับการขนส่งเพื่อการพาณิชย์ เช่น โดยบุคคลที่สาม ตัวแทนขนส่งสินค้า จะต้องตรวจสอบข้อกำหนดพิเศษในด้านการบรรจุหีบห่อหรือการติดป้ายสินค้าในการเตรียมสินค้าที่จะขนส่ง ให้ปรึกษาผู้เชี่ยวชาญด้านวัตถุอันตราย โปรดตรวจสอบข้อกำหนดในประเทศที่อาจมีรายละเอียดอื่นๆ เพิ่มเติม ให้ติดเทปหรือปิดหน้าสัมผัสและห่อแบตเตอรี่ในลักษณะที่แบตเตอรี่จะไม่เคลื่อนที่ไปมาในหีบห่อ
11. เมื่อกำจัดขั้วแบตเตอรี่ ให้ถอดขั้วแบตเตอรี่ออกจากเครื่องมือและกำจัดในสถานที่ที่ปลอดภัย ปฏิบัติตามข้อบังคับในท้องถิ่นที่เกี่ยวกับการกำจัดแบตเตอรี่
12. ใช้แบตเตอรี่กับผลิตภัณฑ์ที่ระบุโดย Makita เท่านั้น การติดตั้งแบตเตอรี่ในผลิตภัณฑ์ที่ไม่ใช่ตามที่ระบุอาจทำให้เกิดไฟไหม้ ความร้อนสูง ระเบิด หรืออิเล็กโทรไลต์รั่วไหลได้

13. หากไม่ใช่เครื่องมือเป็นระยะเวลานาน จะต้องถอดแบตเตอรี่ออกจากเครื่องมือ
14. ในระหว่างและหลังการใช้งาน ขั้วแบตเตอรี่อาจร้อน ซึ่งอาจลวกผิวหรือทำให้ผิวไหม้ที่อุณหภูมิต่ำได้ โปรดระมัดระวังในการจัดการกับแบตเตอรี่ที่ร้อน
15. อย่าสัมผัสขั้วของเครื่องมือทันทีหลังจากการใช้งาน เนื่องจากอาจมีความร้อนพอที่จะทำให้ผิวไหม้ได้
16. อย่าปล่อยให้เศษวัสดุ ผุ่นผง หรือดินเข้าไปติดอยู่ในขั้ว รู และร่องของขั้วแบตเตอรี่ เนื่องจากอาจทำให้เกิดความร้อน ไฟไหม้ ระเบิด และทำให้เครื่องมือหรือขั้วแบตเตอรี่ทำงานผิดปกติ ส่งผลให้โดนลวกหรือเกิดการบาดเจ็บได้
17. หากเครื่องมือไม่รองรับสายไฟแรงดันสูง อย่าใช้ขั้วแบตเตอรี่ใกล้กับสายไฟแรงดันสูง เนื่องจากเครื่องมือหรือขั้วแบตเตอรี่อาจทำงานผิดปกติหรือเสียหายได้
18. เก็บแบตเตอรี่ให้ห่างจากเด็ก

### ปฏิบัติตามคำแนะนำเหล่านี้

**⚠ ข้อควรระวัง:** ใช้แบตเตอรี่ของแท้จาก Makita เท่านั้น การใช้แบตเตอรี่ Makita ที่ไม่แท้ หรือแบตเตอรี่ที่ถูกเปลี่ยน อาจทำให้แบตเตอรี่ระเบิด ก่อให้เกิดเพลิงลุกไหม้ การบาดเจ็บ และความเสียหายได้ และจะทำให้การรับประกันของ Makita สำหรับเครื่องมือและแท่นชาร์จของ Makita เป็นโมฆะด้วย

### เคล็ดลับในการรักษาอายุการใช้งานของแบตเตอรี่ให้ยาวนานที่สุด

1. ชาร์จขั้วแบตเตอรี่ก่อนที่ไฟจะหมด หยุดการใช้งานแล้วชาร์จประจุไฟฟ้าใหม่ทุกครั้งเมื่อคุณรู้สึกว่าคุณปรารถนีกำลังลดลง
2. อย่าชาร์จขั้วแบตเตอรี่ที่มีไฟเต็มแล้ว การชาร์จประจุไฟฟ้ามากเกินไปอาจจะทำให้อายุการใช้งานของขั้วแบตเตอรี่สั้นลง
3. ชาร์จประจุไฟฟ้าขั้วแบตเตอรี่ในห้องที่มีอุณหภูมิระหว่าง 10 °C - 40 °C ปล่อยให้ขั้วแบตเตอรี่เย็นลงก่อนที่จะชาร์จไฟ
4. เมื่อไม่ใช่ขั้วแบตเตอรี่ ให้ถอดออกจากเครื่องมือหรือเครื่องชาร์จ
5. ชาร์จไฟขั้วแบตเตอรี่หากคุณไม่ต้องการใช้เป็นเวลานาน (เกินกว่าหกเดือน)

## การประกอบ

**คำเตือน:** ตรวจสอบให้แน่ใจว่าได้ถอดกุญแจล็อกและตัดสับแบตเตอรี่ออกก่อนดำเนินการใดๆ กับเครื่องตัดหญ้า การไม่ปิดถอดกุญแจล็อกและตัดสับแบตเตอรี่ออกอาจจะเป็นสาเหตุของการบาดเจ็บเนื่องจากการเริ่มทำงานโดยบังเอิญได้

**คำเตือน:** ห้ามเริ่มทำงานเครื่องตัดหญ้าหากยังไม่ได้ประกอบเครื่องอย่างสมบูรณ์ การใช้งานเครื่องที่ไม่ได้ประกอบอย่างสมบูรณ์ อาจส่งผลให้ได้รับบาดเจ็บสาหัสจากการเริ่มทำงานโดยไม่ตั้งใจได้

## การติดตั้งมือจับ

**ข้อสังเกต:** เมื่อติดตั้งมือจับ ให้วางสายไฟโดยไม่ให้พันเข้ากับสิ่งอื่นที่อยู่ระหว่างมือจับ ถ้าสายไฟเสียหาย สวิตช์เครื่องตัดหญ้าอาจไม่ทำงาน

1. ใส่มือจับด้านล่างโดยให้รูของมือจับประกอบเข้าพอดีกับส่วนที่ยื่นออกมาบนตัวเครื่องตัดหญ้า ใส่สลักเกลียวจากด้านใน จากนั้นใส่แหวน A จากด้านนอก แล้วขันน็อตมือหมุนให้แน่น

▶ **หมายเลข 1:** 1. มือจับด้านล่าง 2. แหวน A 3. น็อตมือหมุน 4. ส่วนที่ยื่นออกมา 5. รู 6. สลักเกลียว

2. จัดตำแหน่งรูของมือจับด้านล่างให้ตรงกับรูของมือจับด้านบน จากนั้นใส่สลักเกลียวจากด้านใน แล้วใส่แหวน B จากด้านนอก และขันน็อตมือหมุนให้แน่น

▶ **หมายเลข 2:** 1. มือจับด้านบน 2. รู 3. แหวน B 4. น็อตมือหมุน 5. มือจับด้านล่าง 6. สลักเกลียว

**ข้อควรระวัง:** ยึดมือจับด้านบนให้แน่นเพื่อให้มือจับไม่ตกใส่มือของคุณ ไม่เช่นนั้น มือจับอาจหล่นลงมาและทำให้ได้รับบาดเจ็บได้

3. ใส่ตัวยึด A และตัวยึด B เข้ากับมือจับ จัดตำแหน่งของสายตามที่แสดงในภาพ

▶ **หมายเลข 3:** 1. สาย 2. ตัวยึด A 3. ตัวยึด B

**หมายเหตุ:** เมื่อใส่ตัวยึด A ตรวจสอบให้แน่ใจว่าได้ยึดสายด้วยตัวยึดตามที่แสดงในภาพ

## การถอดอุปกรณ์ต่อพ่วงตัดหญ้าคลุมดิน

1. เปิดฝาปิดด้านหลัง

▶ **หมายเลข 4:** 1. ฝาปิดด้านหลัง

2. ถอดอุปกรณ์ต่อพ่วงตัดหญ้าคลุมดินโดยกดก้านลง

▶ **หมายเลข 5:** 1. ก้าน 2. อุปกรณ์ต่อพ่วงตัดหญ้าคลุมดิน

## การประกอบตะกร้าเก็บหญ้า

1. หยิบคลิปด้านบนของตะกร้าเก็บหญ้า

▶ **หมายเลข 6:** 1. คลิปด้านบน

2. ใส่โครงในตะกร้าเก็บหญ้าจนสุดขณะจับที่มือจับของโครง

▶ **หมายเลข 7:** 1. มือจับ

**ข้อสังเกต:** อย่าใส่มือจับเข้าไปในตะกร้าเก็บหญ้า ตรวจสอบให้แน่ใจว่าใส่โครงตามร่องของตะกร้าเก็บหญ้า

3. ตรวจสอบให้แน่ใจว่าขอบของตะกร้าเก็บหญ้าไม่หย่อน

▶ **หมายเลข 8**

4. เปิดคลิปด้านบน และยึดคลิปกับโครง

▶ **หมายเลข 9**

5. ติดตั้งคลิปอื่นๆ ตามภาพประกอบ ตรวจสอบให้แน่ใจว่ายึดคลิปทั้งหมดกับโครงไว้แน่นดีแล้ว

▶ **หมายเลข 10:** 1. คลิป

▶ **หมายเลข 11**

## การติดตั้งตะกร้าเก็บหญ้า

1. เปิดฝาปิดด้านหลัง

▶ **หมายเลข 12:** 1. ฝาปิดด้านหลัง

2. แขนงตะกร้าเก็บหญ้าไว้บนแท่งโลหะของตัวเครื่องตัดหญ้าตามที่แสดงในภาพ

▶ **หมายเลข 13:** 1. แท่งโลหะ 2. ที่ป้องกัน 3. ตะกร้าเก็บหญ้า

**ข้อสังเกต:** ตรวจสอบให้แน่ใจว่าที่ป้องกันบนตะกร้าเก็บหญ้าคว่ำหน้าลง ไม่เช่นนั้น ตะกร้าเก็บหญ้าอาจไม่เก็บหญ้าที่ถูกตัด

### การติดตั้งอุปกรณ์ต่อพ่วงตัดหญ้าคลุมดิน

1. เปิดฝาปิดด้านหลัง จากนั้นนำตะกร้าเก็บหญ้าออก  
▶ **หมายเลข 14:** 1. ฝาปิดด้านหลัง 2. ตะกร้าเก็บหญ้า
2. ติดตั้งอุปกรณ์ต่อพ่วงตัดหญ้าคลุมดินโดยกดก้านลง จากนั้นปล่อยก้านเพื่อล็อกอุปกรณ์ต่อพ่วงตัดหญ้าคลุมดิน  
▶ **หมายเลข 15:** 1. ก้าน 2. อุปกรณ์ต่อพ่วงตัดหญ้าคลุมดิน

### คำอธิบายการทำงาน

#### การใส่หรือการถอดด้ามแบตเตอรี่

- ⚠ **ข้อควรระวัง:** ปิดสวิตช์เครื่องมือก่อนทำการติดตั้งหรือการถอดด้ามแบตเตอรี่ทุกครั้ง
- ⚠ **ข้อควรระวัง:** ถือเครื่องมือและด้ามแบตเตอรี่ให้แน่นขณะใส่หรือถอดด้ามแบตเตอรี่ หากไม่ถือเครื่องมือและด้ามแบตเตอรี่ให้แน่น อาจทำให้ด้ามแบตเตอรี่และเครื่องมือลื่นหลุดมือ และทำให้เครื่องมือและด้ามแบตเตอรี่เสียหายหรือได้รับบาดเจ็บได้
- ⚠ **ข้อควรระวัง:** ตรวจสอบให้แน่ใจว่าคู่มือเลือกฝาครอบแบตเตอรี่ก่อนใช้งาน มิฉะนั้น โคลน ฝุ่น หรือน้ำอาจทำให้เกิดความเสียหายต่อผลิตภัณฑ์หรือด้ามแบตเตอรี่ได้
- ⚠ **ข้อควรระวัง:** ให้ดันด้ามแบตเตอรี่เข้าจนสุดจนไม่เห็นส่วนสีแดงอีก ไม่เช่นนั้น ด้ามแบตเตอรี่อาจหลุดออกจากเครื่องมือทำให้คุณหรือคนรอบข้างได้รับบาดเจ็บ
- ⚠ **ข้อควรระวัง:** อย่าฝืนติดตั้งด้ามแบตเตอรี่โดยใช้แรงมากเกินไป หากด้ามแบตเตอรี่ไม่เลื่อนเข้าไปโดยง่าย แสดงว่าใส่ไม่ถูกต้อง

**หมายเหตุ:** เครื่องมือจะไม่ทำงานเมื่อใช้ด้ามแบตเตอรี่เพียงก้อนเดียว

#### หากต้องการติดตั้งด้ามแบตเตอรี่

1. ดึงก้านล็อกขึ้น จากนั้นเปิดฝาครอบแบตเตอรี่  
▶ **หมายเลข 16:** 1. ฝาครอบแบตเตอรี่ 2. ก้านล็อก
2. จัดด้ามของด้ามแบตเตอรี่ให้ตรงกับช่องของเครื่องตัดหญ้า แล้วเลื่อนด้ามจนล็อกเข้าที่และมีเสียงคลิกเบาๆ  
▶ **หมายเลข 17:** 1. ด้ามแบตเตอรี่
3. ใส่กุญแจล็อกให้เข้าที่ตามที่แสดงในภาพให้ลึกที่สุดเท่าที่ใส่ได้  
▶ **หมายเลข 18:** 1. กุญแจล็อก

4. ปิดฝาครอบแบตเตอรี่และกดจนกว่าจะล็อกเข้ากับก้านล็อก

#### หากต้องการถอดด้ามแบตเตอรี่ออกจากเครื่องตัดหญ้า

1. ดึงก้านล็อกฝาครอบแบตเตอรี่ขึ้น และเปิดฝาครอบแบตเตอรี่
2. ดึงด้ามแบตเตอรี่ออกจากเครื่องตัดหญ้าขณะที่เลื่อนปุ่มที่ด้านหน้าของด้าม
3. ดึงกุญแจล็อกออก
4. ปิดฝาครอบแบตเตอรี่

#### ระบบป้องกันเครื่องมือ/แบตเตอรี่

เครื่องมือมีระบบป้องกันเครื่องมือ/แบตเตอรี่ ระบบนี้จะตัดไฟที่ส่งไปยังมอเตอร์โดยอัตโนมัติเพื่อหยุดการทำงาน เครื่องมือและแบตเตอรี่ เครื่องมือจะหยุดทำงานระหว่างการใช้งานโดยอัตโนมัติ หากเครื่องมือหรือแบตเตอรี่อยู่ภายใต้สถานการณ์ต่อไปนี้

#### การป้องกันโอเวอร์โวลต

เมื่อแบตเตอรี่ทำงานในลักษณะที่อาจใช้กระแสไฟฟ้าสูงผิดปกติ เครื่องมือจะหยุดทำงานโดยอัตโนมัติ และสัญญาณไฟหลักจะกะพริบเป็นสีเขียว ในกรณีนี้ ให้ปิดเครื่องมือและหยุดการใช้งานที่อาจทำให้เครื่องมือทำงานหนักเกินไป แล้วเปิดเครื่องมือเพื่อเริ่มการทำงานอีกครั้ง

#### การป้องกันความร้อนสูงเกิน

เมื่อเครื่องมือหรือแบตเตอรี่มีความร้อนสูงเกินไป เครื่องมือจะหยุดทำงานโดยอัตโนมัติและสัญญาณไฟหลักจะกะพริบเป็นสีแดง ในกรณีนี้ ปล่อยให้เครื่องมือและแบตเตอรี่เย็นลงก่อนที่จะเปิดเครื่องมืออีกครั้ง

#### การป้องกันไฟหมด

เมื่อความจุแบตเตอรี่ไม่เพียงพอ เครื่องมือจะหยุดทำงานโดยอัตโนมัติและสัญญาณไฟหลักจะกะพริบเป็นสีแดง ในกรณีนี้ให้นำแบตเตอรี่ออกจากเครื่องมือ และชาร์จด้ามแบตเตอรี่หรือเปลี่ยนด้ามแบตเตอรี่เป็นด้ามที่ชาร์จเต็มแล้ว

#### การระบุระดับพลังงานแบตเตอรี่ที่เหลืออยู่

##### สำหรับด้ามแบตเตอรี่ที่มีตัวแสดงสถานะเท่านั้น

กดปุ่ม ตรวจสอบ บนด้ามแบตเตอรี่เพื่อดูปริมาณแบตเตอรี่ที่เหลือ ไฟแสดงสถานะจะสว่างขึ้นเป็นเวลาสองสามวินาที

- ▶ **หมายเลข 19:** 1. ไฟแสดงสถานะ 2. ปุ่มตรวจสอบ

ไฟแสดงสถานะ			แบตเตอรี่ที่ เหลือ
ไฟสว่าง	ดับ	กะพริบ	
			75% ถึง 100%
			50% ถึง 75%
			25% ถึง 50%
			0% ถึง 25%
			ชาร์จไฟ แบตเตอรี่
			แบตเตอรี่อาจ จะเสีย

**หมายเหตุ:** ขึ้นอยู่กับสภาพการใช้งานและอุณหภูมิ โดยรอบ การแสดงสถานะอาจจะแตกต่างจากปริมาณแบตเตอรี่จริงเล็กน้อย

**หมายเหตุ:** ไฟแสดงสถานะดวงแรก (ซ้ายสุด) จะกะพริบเมื่อระบบป้องกันแบตเตอรี่ทำงาน

### แผงควบคุม

แผงควบคุมมีสวิตช์ไฟหลัก ปุ่มเปลี่ยนโหมด และไฟแสดง ความจุแบตเตอรี่ที่เหลืออยู่

- **หมายเลข 20:**
1. ไฟแสดงสถานะแบตเตอรี่
  2. สัญญาณไฟเปลี่ยนโหมด
  3. สัญญาณไฟหลัก
  4. ปุ่มตรวจสอบ
  5. ปุ่มเปลี่ยนโหมด
  6. สวิตช์ไฟหลัก

### สวิตช์ไฟหลัก

**คำเตือน:** ปิดสวิตช์ไฟหลักเสมอเมื่อไม่ได้ใช้งาน

การเปิดเครื่อง ให้กดสวิตช์ไฟหลัก สัญญาณไฟหลักจะสว่างขึ้นเป็นสีเขียว การปิดเครื่อง ให้กดสวิตช์ไฟหลักอีกครั้ง

**หมายเหตุ:** หากสัญญาณไฟหลักสว่างเป็นสีแดง หรือกะพริบเป็นสีแดงหรือสีเขียว โปรดอ้างอิงตามคำแนะนำเกี่ยวกับระบบการป้องกันเครื่องมือ/แบตเตอรี่

**หมายเหตุ:** เครื่องไม่มีฟังก์ชันเปิดเครื่องอัตโนมัติ เพื่อหลีกเลี่ยงการเริ่มทำงานโดยไม่ได้ตั้งใจ สวิตช์ไฟหลักจะปิดโดยอัตโนมัติ เมื่อปุ่มสวิตช์ไม่ถูกตั้งเป็นระยะเวลาหนึ่ง หลังเปิดสวิตช์ไฟหลัก

### ปุ่มเปลี่ยนโหมด

คุณสามารถเปลี่ยนโหมดการทำงานได้โดยการกดปุ่มเปลี่ยน โหมด เมื่อเปิดเครื่อง เครื่องจะเริ่มทำงานในโหมดปกติ เมื่อ คุณกดปุ่มเปลี่ยนโหมด เครื่องจะเปลี่ยนเป็นโหมดประหยัด พลังงาน และสัญญาณไฟเปลี่ยนโหมดจะสว่างเป็นสีเขียว ในโหมดประหยัดพลังงาน คุณสามารถลดเสียงรบกวนใน ขณะตัดหญ้าได้ เมื่อคุณกดปุ่มเปลี่ยนโหมดอีกครั้ง เครื่อง จะกลับไปทำงานที่โหมดปกติ

### การระบุระดับพลังงานแบตเตอรี่ที่เหลืออยู่

กดปุ่ม ตรวจสอบ เพื่อดูปริมาณแบตเตอรี่ที่เหลือ ไฟแสดง สถานะแบตเตอรี่จะตรงตามแบตเตอรี่แต่ละลูก

สถานะของไฟแสดงสถานะแบตเตอรี่		ความจุแบตเตอรี่ที่ เหลืออยู่
สว่าง	ดับ	
		50% - 100%
		20% - 50%
		0% - 20%

### การทำงานของสวิตช์

**คำเตือน:** ก่อนใส่ด้ามแบตเตอรี่ ให้ตรวจสอบว่าปุ่ม สวิตช์สามารถทำงานได้อย่างถูกต้อง และกลับไปยัง ตำแหน่งเดิมเมื่อปล่อย การใช้งานเครื่องโดยที่สวิตช์ไม่ ทำงานอย่างถูกต้องอาจนำไปสู่การสูญเสียการควบคุมและ การบาดเจ็บสาหัสได้

**หมายเหตุ:** เครื่องตัดหญ้าจะไม่เริ่มทำงานหากไม่กดปุ่ม สวิตช์ แม้ว่าจะตั้งปุ่มสวิตช์แล้วก็ตาม

**หมายเหตุ:** เครื่องตัดหญ้าอาจไม่เริ่มทำงานเนื่องจาก ทำงานหนักเกินไปเมื่อคุณพยายามตัดหญ้าที่ยาวหรือ แน่น ในกรณีนี้ ให้เพิ่มความสูงในการตัดหญ้า

เครื่องตัดหญ้านี้มีสวิตช์ล็อกและสวิตช์มือจับ หากคุณสังเกตเห็นสิ่งผิดปกติกับสวิตช์ใดสวิตช์หนึ่ง ให้หยุดการทำงาน ทันทีและส่งไปตรวจสอบที่ศูนย์บริการที่ผ่านการรับรองจาก Makita ที่อยู่ใกล้ที่สุด

1. ติดตั้งคัลด์แบคเตอร์ ใส่กุญแจล็อกเข้าไปในสวิตช์ล็อก และปิดฝาครอบแบคเตอร์
  2. กดสวิตช์ไฟหลัก
  3. กดปุ่มสวิตช์ค้างไว้
  4. จับมือจับด้านบนและดึงก้านสวิตช์
- ▶ **หมายเลข 21:** 1. ปุ่มสวิตช์ 2. มือจับด้านบน 3. ก้านสวิตช์

**หมายเหตุ:** หากไม่ใส่กุญแจล็อก สัญญาณไฟหลักจะกระพริบเป็นสีเขียวเมื่อคุณดึงก้านสวิตช์

5. ปลดปล่อยปุ่มสวิตช์ทันทีที่มอเตอร์เริ่มหมุน เครื่องตัดหญ้าจะทำงานจนกว่าคุณจะปล่อยก้านสวิตช์
6. ปลดปล่อยก้านสวิตช์เพื่อหยุดมอเตอร์

### การปรับความสูงของการตัดหญ้า

- ⚠ **คำเตือน:** ห้ามวางมือหรือขาไว้ใต้เครื่องตัดหญ้าขณะปรับความสูงของการตัดหญ้า
- ⚠ **คำเตือน:** ตรวจสอบว่าก้านพอสติกบร็อกก่อนทำงานเสมอ

สามารถปรับความสูงในการตัดหญ้าได้ในช่วงระหว่าง 20 mm และ 75 mm

นำกุญแจล็อกออก จากนั้นดึงก้านปรับความสูงในการตัดออกไปทางด้านนอกของตัวเครื่องตัดหญ้า และเลื่อนไปตามความสูงในการตัดที่ต้องการ

- ▶ **หมายเลข 22:** 1. ก้านปรับความสูงในการตัด

จับตามจับด้านบนด้วยมือข้างหนึ่ง จากนั้นเลื่อนก้านปรับความสูงในการตัดด้วยมืออีกข้างหนึ่ง

- ▶ **หมายเลข 23:** 1. ก้านปรับความสูงในการตัด 2. ตามจับด้านบน

**หมายเหตุ:** ควรใช้ตัวเลขความสูงในการตัดเป็นแนวทางความสูงของสนามหญ้าจริงอาจแตกต่างจากความสูงที่ตั้งค่าไว้เล็กน้อย ขึ้นอยู่กับสภาพของสนามหญ้าหรือพื้นดิน

**หมายเหตุ:** สองทดสอบตัดหญ้าในที่แจ้งเพื่อให้ได้ความสูงที่ต้องการ

### ตัวบ่งชี้ระดับหญ้า

#### กำหนดเฉพาะประเทศ

ตัวบ่งชี้ระดับหญ้าแสดงปริมาณหญ้าที่ตัดไปแล้ว เมื่อตะกร้าเก็บหญ้ายังไม่เต็ม ตัวบ่งชี้จะลอยในขณะที่ไม่มิดกำลังทำงาน

- ▶ **หมายเลข 24:** 1. ตัวบ่งชี้ระดับหญ้า

เมื่อตะกร้าเก็บหญ้ายกเกือบเต็ม ตัวบ่งชี้จะไม่ลอยในขณะที่ไม่มิดกำลังทำงาน ในกรณีนี้ ให้หยุดการทำงานทันที แล้วนำหญ้าในตะกร้าไปทิ้ง

- ▶ **หมายเลข 25:** 1. ตัวบ่งชี้ระดับหญ้า

**หมายเหตุ:** ตัวบ่งชี้นี้เป็นแนวทางอย่างคร่าวๆ ตัวบ่งชี้นี้อาจไม่ทำงานอย่างถูกต้อง ขึ้นอยู่กับสภาพภายในตะกร้า

### การปรับความสูงของมือจับ

⚠ **ข้อควรระวัง:** ก่อนนำสลักเกลียวออก ให้จับมือจับด้านบนให้แน่น ไม่เช่นนั้น มือจับอาจหล่นลงมาและทำให้ได้รับบาดเจ็บได้

สามารถปรับความสูงของมือจับได้สามระดับ

1. คลายน็อตมือหมุนของมือจับด้านล่าง จากนั้นนำสลักเกลียว แหวน และน็อตมือหมุนออก

- ▶ **หมายเลข 26:** 1. น็อตมือหมุน 2. แหวน 3. สลักเกลียว

2. ปรับความสูงของมือจับ

3. ใส่สลักเกลียวจากด้านใน จากนั้นใส่แหวนจากด้านนอก แล้วขันน็อตมือหมุนให้แน่น

### การใช้อุปกรณ์ต่อพ่วงตัดหญ้าคลุมดิน

อุปกรณ์ต่อพ่วงตัดหญ้าคลุมดินจะทำให้หญ้าที่ตัดแล้วตกลงดินโดยไม่ต้องเก็บหญ้าที่ตัดแล้วในตะกร้าเก็บหญ้า เมื่อคุณใช้งานเครื่องมือหรืออุปกรณ์ต่อพ่วงตัดหญ้าคลุมดิน ตรวจสอบให้แน่ใจว่าได้นำตะกร้าเก็บหญ้าออกแล้ว

**ข้อสังเกต:** เมื่อใช้เครื่องมือที่มีอุปกรณ์ต่อพ่วงตัดหญ้าคลุมดิน ตรวจสอบให้แน่ใจว่าความยาวของหญ้าหลังจากตัดเป็น 30 mm หรือมากกว่า และความยาวในการตัดเป็น 15 mm หรือน้อยกว่า

- ▶ **หมายเลข 27:** (1) 30 mm หรือมากกว่า (2) 15 mm หรือน้อยกว่า

### ระบบไฟฟ้า

เครื่องไม่มีฟังก์ชันอิเล็กทรอนิกส์สำหรับการใช้งานที่ง่าย

- ระบบควบคุมความเร็วคงที่ ระบบการควบคุมความเร็วอิเล็กทรอนิกส์เพื่อควบคุมความเร็วให้คงที่ตามต้องการ ช่วยให้ได้ผลสถานที่ละเอียด เนื่องจากความเร็วในการหมุนเป็นไปอย่างคงที่และสม่ำเสมอแม้ว่าจะอยู่ในสภาวะทำงานหนักก็ตาม

- ซอฟต์แวร์ที่ฟังก์ชันซอฟต์แวร์จะลดอาการกระตุกและสแตร์ทเครื่อง และทำให้เครื่องเริ่มทำงานได้อย่างราบรื่น

## การใช้งาน

### การตัดหญ้า

**คำเตือน:** ก่อนตัดหญ้า ให้กำจัดกิ่งไม้และหินออกจากพื้นที่ตัดหญ้า นอกจากนี้ ให้กำจัดวัชพืชจากพื้นที่ตัดหญ้าง่อน

**คำเตือน:** ใส่แว่นตานิรภัยหรือแว่นนิรภัยที่มีที่ป้องกันด้านข้างเมื่อใช้งานเครื่องตัดหญ้า

**ข้อควรระวัง:** หากหญ้าที่ตัดหรือวัตถุแปลกปลอมอุดตันอยู่ด้านในของตัวเครื่องตัดหญ้า ให้ตรวจสอบจนแน่ใจว่าได้นำกุญแจล็อกและคลັບเบรกเตอร์ออกแล้ว และสวมถุงมือก่อนนำหญ้าหรือวัตถุแปลกปลอมออก

**ข้อสังเกต:** ใช้เครื่องมือสำหรับการตัดหญ้าในสนามหญ้านั้น อย่าตัดวัชพืชด้วยเครื่องนี้

#### ► หมายเลข 28

จับมือจับให้มั่นด้วยทั้งสองมือขณะตัดหญ้า

ความเร็วแนะนำในการตัดคือประมาณ 1 เมตรต่อ 4 วินาที

#### ► หมายเลข 29

เส้นตรงกลางของล้อหน้าเป็นแนวนำบอกความกว้างในการตัดหญ้า ใช้เส้นตรงกลางเป็นแนวนำในการตัดหญ้าเป็นแถว ให้ตัดเหลื่อมครั้งหนึ่งหรือหนึ่งในสามของแถวที่ตัดก่อนหน้าจะทำให้ตัดหญ้าในสนามได้เท่ากัน

► หมายเลข 30: 1. ความกว้างในการตัดหญ้า 2. พื้นที่เหลื่อม 3. เส้นตรงกลาง

เปลี่ยนทิศทางการตัดหญ้าทุกครั้งที่ตัดเพื่อป้องกันไม่ให้สายหญ้ามีรูปแบบแค้ทิศทางเดียว

#### ► หมายเลข 31

ตรวจสอบหญ้าที่ตัดได้ในตะกร้าเก็บหญ้าเป็นระยะ เทหญ้าออกจากตะกร้าก่อนตะกร้าเต็ม ก่อนทำการตรวจสอบเป็นระยะ ให้หยุดเครื่องตัดหญ้าแล้วจึงถอดกุญแจล็อกและคลັบเบรกเตอร์

**หมายเหตุ:** การใช้เครื่องตัดหญ้าที่ตะกร้าเก็บหญ้าเต็มจะทำให้ใบมีดไม่หมุนอย่างราบรื่นและทำให้มอเตอร์ทำงานโหลดเกินพิเศษ ซึ่งอาจทำให้มอเตอร์เสียหายได้

### การตัดสนามหญ้าที่ยาว

อย่าพยายามตัดหญ้าที่ยาวภายในครั้งเดียว แต่ควรตัดหญ้าหลาย ๆ ครั้งแทน เว้นระยะเวลาไว้หนึ่งหรือสองวันระหว่างการตัดแต่ละครั้งจนกว่าหญ้าในสนามจะสั้นเท่ากัน

#### ► หมายเลข 32

**หมายเหตุ:** การตัดหญ้ายาวให้สั้นทั้งหมดภายในครั้งเดียวอาจทำให้หญ้าตายได้ หญ้าที่ถูกตัดไปแล้วอาจอุดตันอยู่ในเครื่องตัดหญ้า

### การเทหญ้าออกจากตะกร้าเก็บหญ้า

**คำเตือน:** หากต้องการลดความเสี่ยงในการเกิดอุบัติเหตุ ให้ตรวจสอบความเสียหายหรือความแข็งแรงที่ลดลงของตะกร้าเก็บหญ้าเป็นประจำ เปลี่ยนตะกร้าเก็บหญ้าใหม่หากจำเป็น

1. ปลดล็อกสวิทช์
2. ถอดกุญแจล็อก
3. เปิดฝาปิดด้านหลังและนำตะกร้าเก็บหญ้าออกโดยจับมือจับไว้

► หมายเลข 33: 1. ฝาปิดด้านหลัง 2. ที่จับ 3. ตะกร้าเก็บหญ้า

4. เทหญ้าออกจากตะกร้าเก็บหญ้า

### การบำรุงรักษา

**คำเตือน:** ตรวจสอบให้แน่ใจเสมอว่าได้นำกุญแจล็อกและคลັบเบรกเตอร์ออกจากเครื่องตัดหญ้าแล้วก่อนการเก็บหรือเคลื่อนย้ายเครื่องตัดหญ้า หรือพยายามที่จะทำการตรวจสอบหรือบำรุงรักษา

**คำเตือน:** ถอดกุญแจล็อกเสมอเมื่อไม่ใช้งานเครื่องตัดหญ้า เก็บกุญแจล็อกไว้ในที่ปลอดภัย ห่างจากมือเด็ก

**คำเตือน:** ใส่ถุงมือขณะทำการตรวจสอบหรือบำรุงรักษา

**คำเตือน:** สวมใส่แว่นกันฝุ่นนิรภัยหรือแว่นตานิรภัยที่มีหน้ากากป้องกันด้านข้างเสมอ เมื่อทำการตรวจสอบหรือบำรุงรักษา

**ข้อสังเกต:** อย่าใช้น้ำมันเชื้อเพลิง เบนซิน ทินเนอร์ แอลกอฮอล์ หรือวัสดุประเภทเดียวกัน เนื่องจากอาจทำให้ลื่นลื่น วัสดุรูป หรือแตกกร้าวได้

เพื่อความปลอดภัยและนำเชื้อของผลิตภัณฑ์ ควรให้ ศูนย์บริการหรือโรงงานที่ผ่านการรับรองจาก Makita เป็นผู้ดำเนินการซ่อมแซม บำรุงรักษาและทำการปรับตั้งอื่นๆ นอกจากนี้ให้ใช้อะไหล่ของแท้จาก Makita เสมอ

### การบำรุงรักษา

1. นำกุญแจล็อกและคลัทช์แบบเดือ้ออก จากนั้นเปิดฝาครอบแบบเดือ้
2. วางเครื่องตัดหญ้าตะแคงและทำความสะอาดเศษหญ้า ถูกตัดที่สะสมอยู่ใต้เครื่องตัดหญ้า
3. เทน้ำไปทางด้านท้ายของเครื่องซึ่งมีใบมีดติดตั้งอยู่

**ข้อสังเกต:** อย่าล้างเครื่องด้วยน้ำแรงดันสูง

4. ตรวจสอบความแน่นของน็อต สลักเกลียว ปุ่มหมุน สกรู ตัวขัน และอื่นๆ
5. ตรวจสอบความเสียหาย การแตก และการสึกหรอของ ชิ้นส่วนที่เคลื่อนไหว ต้องซ่อมแซมหรือเปลี่ยนชิ้นส่วนที่เสียหายหรือสูญหาย
6. เก็บเครื่องตัดหญ้าในที่ที่ปลอดภัย โดยให้อยู่ห่างจากเด็ก

### การเคลื่อนย้ายเครื่องตัดหญ้า

เมื่อเคลื่อนย้ายเครื่องตัดหญ้า ให้จับด้ามจับด้านหน้าและมีมือจับด้านล่างโดยคนสองคนตามที่แสดงในภาพ

- ▶ **หมายเลข 34:** 1. มือจับด้านล่าง 2. ด้ามจับด้านหน้า

### การจัดเก็บ

เก็บเครื่องตัดหญ้าไว้ในที่ร่ม ในที่เย็น แห้ง และปิดล็อก ห้ามเก็บเครื่องตัดหญ้าและเครื่องชาร์จไว้ในสถานที่ที่มี อุณหภูมิสูงถึงหรือเกิน 40 °C (104 °F)

1. เปิดฝาบิดด้านหลังและนำตะกร้าเก็บหญ้าออกโดยจับมือจับไว้

- ▶ **หมายเลข 35:** 1. ฝาบิดด้านหลัง 2. มือจับ 3. ตะกร้าเก็บหญ้า

2. คลายน็อตมือหมุนและพับมือจับด้านบน

- ▶ **หมายเลข 36:** 1. มือจับด้านบน 2. น็อตมือหมุน

### การถอดหรือการติดตั้งใบมีดเครื่องตัดหญ้า

**คำเตือน:** ถอดกุญแจล็อกและคลัทช์แบบเดือ้เมื่อถอดหรือติดตั้งใบมีดเสมอ การไม่ถอดกุญแจล็อกและคลัทช์แบบเดือ้หรือออกอาจจะเป็นสาเหตุของการบาดเจ็บร้ายแรงได้

**คำเตือน:** ใบมีดจะยังหมุนอยู่อีกสองสามวินาทีหลังจากปล่อยสวิตช์แล้ว อย่าเริ่มการทำงานจนกว่าใบมีดจะหยุดสนิทแล้ว

**คำเตือน:** ใส่ถุงมือขณะจับใบมีดเสมอ

**ข้อสังเกต:** เมื่อถอดหรือติดตั้งใบมีดเครื่องตัดหญ้า ให้ใช้ประแจหัวบ็อกซ์ซึ่งมีมาให้ในชุดเครื่องมือ

### การถอดใบมีดเครื่องตัดหญ้า

1. วางเครื่องตัดหญ้าตะแคงเพื่อให้ก้านปรับความสูงของการตัดอยู่ด้านบน

2. การล็อกใบมีด ให้สอดท่อนไม้หรือสิ่งที่คล้ายกันนี้เข้าไปในเครื่องตัดหญ้า

3. หมุนสลักเกลียวทวนเข็มนาฬิกาด้วยประแจ

- ▶ **หมายเลข 37:** 1. ใบมีดเครื่องตัดหญ้า 2. ประแจ 3. ท่อนไม้

4. นำสลักเกลียว ทวน ใบมีดเครื่องตัดหญ้าออกตามลำดับ

- ▶ **หมายเลข 38:** 1. ใบมีดเครื่องตัดหญ้า 2. ทวน 3. สลักเกลียว

### การติดตั้งใบมีดเครื่องตัดหญ้า

เมื่อต้องการติดตั้งใบมีดเครื่องตัดหญ้า ให้ปฏิบัติตามขั้นตอนการถอด

**คำเตือน:** ติดตั้งใบมีดเครื่องตัดหญ้าด้วยความระมัดระวัง ใบมีดมีด้านบนด้านล่าง วางใบมีดให้ลูกศรชี้ทิศทางการหมุนหันออกด้านนอก

**คำเตือน:** ชันสลักเกลียวตามเข็มนาฬิกาให้แน่นเพื่อยึดใบมีด

**คำเตือน:** ตรวจสอบให้แน่ใจว่าใบมีดเครื่องตัดหญ้าและชิ้นส่วนยึดทั้งหมดถูกติดตั้งอย่างถูกต้องและขันแน่นดีแล้ว

**คำเตือน:** เมื่อคุณเปลี่ยนใบมีด ให้ทำตามคำแนะนำที่ให้ไว้ในคู่มือการใช้งานนี้เสมอ



**ข้อสังเกต:** เมื่อขันสลักเกลียวเพื่อติดตั้งใบมีดเครื่องตัดหญ้า ให้ใช้แรงบิดขันแน่นที่ 19 - 29 N·m (ค่าดังกล่าวเป็นเพียงค่าอ้างอิง)

## การแก้ไขปัญหา

ก่อนนำไปซ่อม ให้ทำการตรวจสอบด้วยตัวเองก่อน หากพบปัญหาที่ไม่มีอธิบายในคู่มือการใช้งาน อย่าพยายามถอดแยกเครื่องมือ แต่ให้นำไปซ่อมที่ศูนย์บริการหรือโรงงานที่ผ่านการรับรองจาก Makita และใช้ชิ้นส่วนอะไหล่ของ Makita

สภาวะความผิดปกติ	สาเหตุที่เป็นไปได้ (การทำงานผิดปกติ)	การแก้ไข
เครื่องตัดหญ้าไม่ทำงาน	ไม่ได้ติดตั้งดัดลับแบตเตอรี่สองดัด	ติดตั้งดัดลับแบตเตอรี่ที่ชาร์จไฟแล้ว
	ปัญหาแบตเตอรี่ (ไฟต่ำ)	ชาร์จดัดลับแบตเตอรี่ใหม่ หากการชาร์จแบตเตอรี่ใหม่ไม่ได้ผล ให้เปลี่ยนดัดลับแบตเตอรี่
	ไม่ได้ใส่กุญแจล็อก	ใส่กุญแจล็อก
มอเตอร์หยุดทำงานหลังจากใช้งานไปได้เล็กน้อย	ระดับการชาร์จของแบตเตอรี่ต่ำ	ชาร์จดัดลับแบตเตอรี่ใหม่ หากการชาร์จแบตเตอรี่ใหม่ไม่ได้ผล ให้เปลี่ยนดัดลับแบตเตอรี่
	ความสูงในการตัดต่ำเกินไป	เพิ่มความสูงในการตัด
มอเตอร์หมุนด้วยรอบความเร็วสูงสุดไม่ได้	ดัดลับแบตเตอรี่ติดตั้งอย่างไม่ถูกต้อง	ติดตั้งดัดลับแบตเตอรี่ตามที่อธิบายในคู่มือการใช้งานนี้
	กำลังของแบตเตอรี่ต่ำลง	ชาร์จดัดลับแบตเตอรี่ใหม่ หากการชาร์จแบตเตอรี่ใหม่ไม่ได้ผล ให้เปลี่ยนดัดลับแบตเตอรี่
	ระบบขับเคลื่อนไม่ทำงานอย่างถูกต้อง	สอบถามศูนย์บริการที่ผ่านการรับรองจาก Makita ในท้องถิ่นให้ทำการซ่อมแซมให้
ใบมีดเครื่องตัดหญ้าไม่หมุน ⇒ หยุดเครื่องตัดหญ้าทันที!	สิ่งแปลกปลอม เช่น กิ่งไม้ ติดอยู่กับใบมีด	เอาสิ่งแปลกปลอมออก
	ระบบขับเคลื่อนไม่ทำงานอย่างถูกต้อง	สอบถามศูนย์บริการที่ผ่านการรับรองจาก Makita ในท้องถิ่นให้ทำการซ่อมแซมให้
การสั่นสะเทือนผิดปกติ ⇒ หยุดเครื่องตัดหญ้าทันที!	ใบมีดไม่สมดุล สึกหรอมาก หรือสึกหรอไม่เท่ากัน	เปลี่ยนใบมีด

## อุปกรณ์เสริม

**⚠ ข้อควรระวัง:** ขอแนะนำให้ใช้เฉพาะอุปกรณ์เสริมหรืออุปกรณ์ต่อพ่วงเหล่านี้กับเครื่องมือ Makita ที่ระบุในคู่มือการใช้อุปกรณ์เสริมหรืออุปกรณ์ต่อพ่วงอื่นๆ อาจมีความเสี่ยงที่จะได้รับบาดเจ็บ ใช้อุปกรณ์เสริมหรืออุปกรณ์ต่อพ่วงตามวัตถุประสงค์ที่ระบุไว้เท่านั้น

หากต้องการทราบรายละเอียดเพิ่มเติมเกี่ยวกับอุปกรณ์เสริมเหล่านี้ โปรดสอบถามศูนย์บริการ Makita ใกล้บ้านคุณ

- ใบมีดเครื่องตัดหญ้า

- แบตเตอรี่และเครื่องชาร์จ Makita ของแท้

**หมายเหตุ:** อุปกรณ์บางรายการอาจรวมอยู่ในชุดเครื่องมือเป็นอุปกรณ์มาตรฐาน ซึ่งอาจแตกต่างกันไปในแต่ละประเทศ





**Makita Corporation**  
3-11-8, Sumiyoshi-cho,  
Anjo, Aichi 446-8502 Japan  
[www.makita.com](http://www.makita.com)

885657E373  
EN, ZH-CN, ID,  
VI, TH  
20231115